

WE ENGINEERED
**THE BEST TO
PRESENT TO YOU**

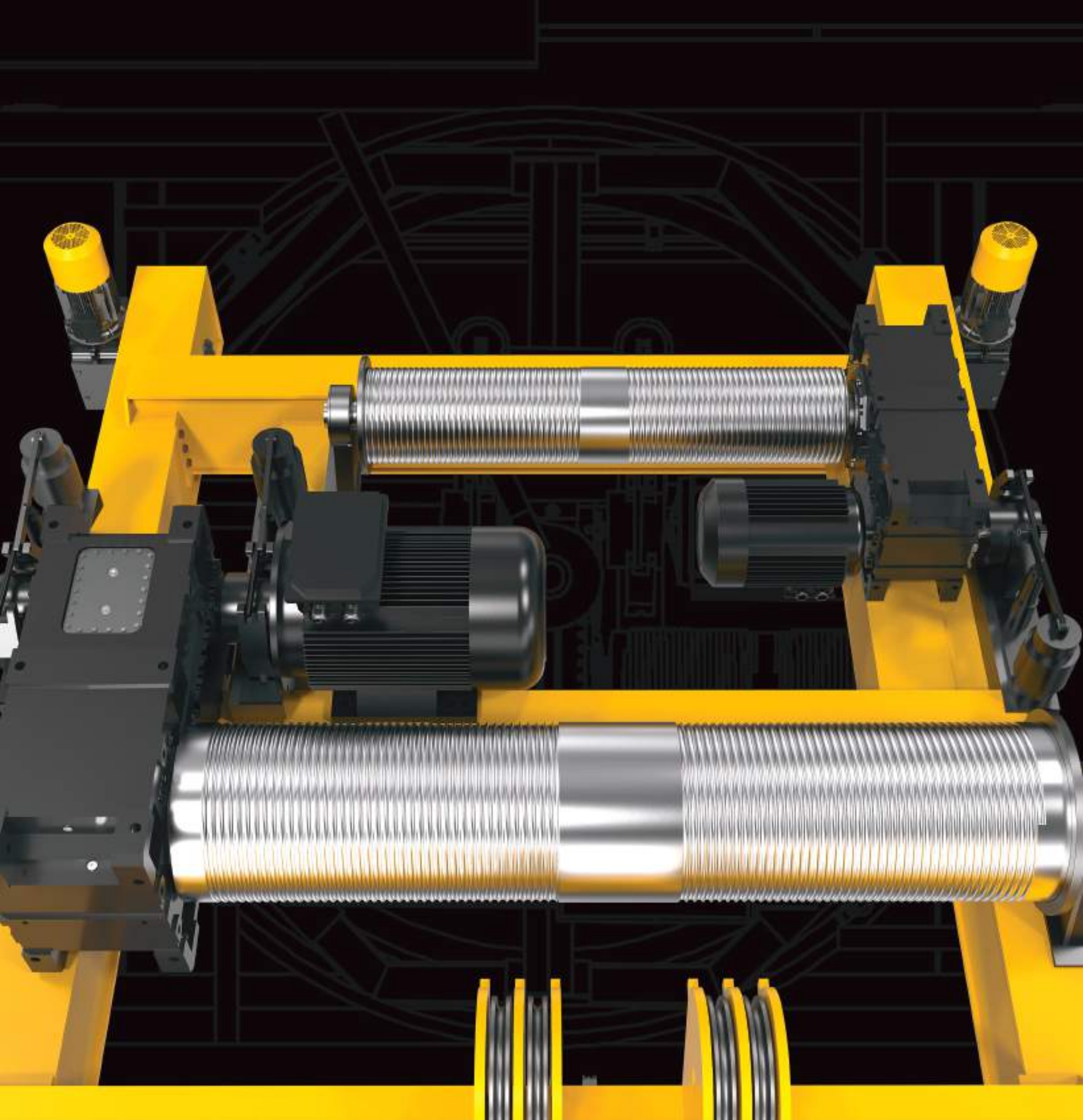

 wimac.com.tr

WIMAC[®]
CRANE



WE ENGINEERED
THE BEST TO
PRESENT TO YOU



ABOUT US

For over 15 years we have been successfully manufacturing and designing a wide range of lifting and crane equipment under the Wimac Crane & Engineering brand. Since its inception, WIMAC has continuously invested in scientific research and used the most modern technologies. We constantly innovate in the production of our products and always aim to increase our share of the global crane industry market. Thanks to new technologies and modern equipment, the company does everything to provide its customers with the best quality lifting equipment for various industries and regularly introduces new technologies to develop production.

A PROPOS DE NOUS

Depuis plus de 15 ans, nous fabriquons et concevons avec succès une large gamme d'équipements de levage et de grue sous la marque "Wimac Crane & Engineering". Depuis sa création, WIMAC a continuellement investi dans la recherche scientifique et utilisé les technologies les plus modernes. Nous innovons constamment dans la production de nos produits et vise toujours à augmenter notre part du marché mondial de l'industrie des grues. Grâce aux nouvelles technologies et avec des équipements modernes, l'entreprise fait tout pour fournir à ses clients les meilleurs équipements de levage pour divers industries et introduit régulièrement de nouvelles technologies pour développer la production.

О нас

Более 15 лет мы успешно занимаемся производством и проектированием широкого спектра грузоподъемного и кранового оборудования под торговой маркой Wimak Crane&Engineering. С момента основания компания WIMAK непрерывно инвестирует в научные исследования и использует самые современные технологии. Мы постоянно реализуем инновации в производстве своих продуктов и всегда ставим цель увеличить свою долю присутствия на мировом рынке крановой отрасли. Благодаря новым технологиям и современному оборудованию компания делает все, чтобы предоставить своим клиентам самое лучшее качество грузоподъемного оборудования для различных отраслей промышленности и регулярно внедряет новые технологии для развития производства.

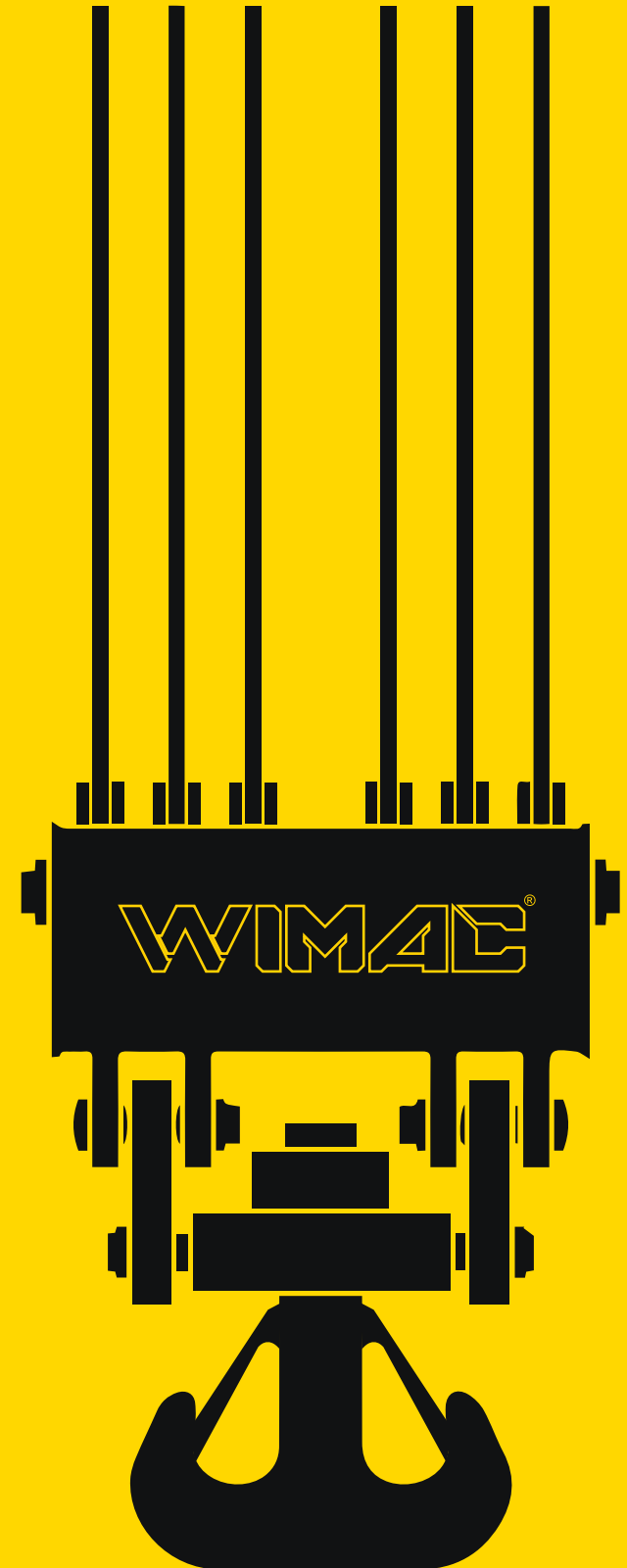

WE ARE IN



AFGHANISTAN • ALGERIA • ARGENTINA • AZERBAIJAN • BAHRAIN
BANGLADESH • BELGIUM • CAMERON • EGYPT • ETHIOPIA • GEORGIA
ICELAND • IRAN • IRAQ • ISRAEL • JORDAN • KAZAKHSTAN • KENYA
KOSOVO • LIBYA • MEXICO • MOROCCO • NIGERIA • OMAN • PAKISTAN
PALESTINE • QATAR • RWANDA • SAUDI ARABIA • SUDAN • TUNISIA
UAE • UKRAINE • UZBEKISTAN • YEMEN

SOME OF OUR CERTIFICATES



980 TON



Last year, we processed approximately 980 tons sheet metal

L'année dernière, nous avons traité environ 980 tons de Toles

В прошлом году наш завод обработал около 980 тонн листового металла

40



We export over then 40 countries and provide in puts for the homeland

Nous exportons dans plus 40 pays et fournissons des offres pour les partie

Продукция компании поставляется как на внутренний, так и на внешний рынок. В настоящее время мы экспортируем более, чем в 40 стран мира.

495.425



Our colleagues made 495.425 km business trips around the world

Nos collègues ont effectués 495,425 km de voyages d'affaires à travers le monde

Наши лучшие специалисты совершили уже 495.425 км деловых поездок по всему миру.

55%



We grown up by 55% with our investments

Nous avons grandi de 55% avec nos investissement

За счет собственных инвестиционных вложений мы развились до 55%



WO - S

Single Girder Overhead Cranes

EN

The monorail single-girder crane WO-S "WIMAC" is suspended from the lower rails. This lifting equipment allows you to carry out various assembly, disassembly, repair, loading and unloading operations in almost any room. The crane bridge is a rigid metal structure made of quality NPI materials, consisting of one span and two end beams. At the ends of the beam, it is reinforced with struts, with the help of which the beam moves along suspended-type rail tracks. Crane rails are mounted on stand-alone supports (columns) or on wall supports. The beams are equipped with electric motors with gearboxes that ensure the movement of the load from place to place, lifting - lowering to the required height, moving the load along the crane bridge itself across the serviced platform and moving the load by the crane along the serviced platform. The crane span has a conductive system for moving and lifting the crane.

Grue Monorail Monopoutre

FR

La grue monorail monopoutre WO-S "WIMAC" est suspendue aux rails inférieurs. Cet équipement de levage vous permet d'effectuer diverses opérations de montage et démontage, réparation, chargement et déchargement dans presque toutes les pièces. Le pont roulant est une structure métallique rigide faite de matériaux NPI de qualité, composée d'une traverse et de deux poutres d'extrémité. Aux extrémités de la poutre, il est renforcé par des entretoises, à l'aide desquelles la poutre se déplace le long des voies ferrées de type suspendu. Les rails de grue sont montés sur des supports autonomes (colonnes) ou sur des supports muraux. Les poutres sont équipées de moteurs avec de boîtes de vitesses qui assurent le mouvement de la charge d'un endroit à l'autre, le levage - l'abaissement à la hauteur requise, le déplacement de la charge hauteur requise, le déplacement de la charge le long du pont roulant lui-même à travers la plate-forme desservie et le déplacement de la charge par la grue le long de la plate-forme desservie. Le pont de la grue est équipé d'un système conducteur pour déplacer et soulever la grue.

Монорельсовые краны мостовые однобалочные



RU

Монорельсовый однобалочный кран WO-S "WIMAC" подвешивается к нижним полкам рельсового пути. Это грузоподъемное оборудование позволяет осуществлять различные монтажные, демонтажные, ремонтные, погрузочно-разгрузочные работы почти в любом помещении. Мостовой кран представляет собой жесткую металлическую конструкцию из качественных материалов NPI, состоящую из одной пролётной балки и двух концевых балок. На концах балки усиливаются подкосами, с помощью которых балка перемещается по рельсовым путям подвешенного типа. Подкрановые рельсы монтируются на автономные опоры (колонны) или на опоры стен. Балки оснащены электродвигателями с редукторами, обеспечивающими движение груза с места на место, подъем - опускание на необходимую высоту, передвижение груза по самому мосту крана поперек обслуживаемой площадки и перемещение груза краном вдоль обслуживаемой площадки. Пролётная балка крана имеет токопроводящую систему для перемещения и подъема крана.

WE ENGINEERED
THE BEST TO
PRESENT TO YOU



Optional Features / Caractéristique Optionnelles / Дополнительные возможности

 <p>Double (variable) speed / Frequency inverter driven motors</p> <p>Moteurs à double vitesse (variable)/variateur de fréquence</p> <p>Двигатели с двойной переменной скоростью для регулирования частоты переменного напряжения</p>	 <p>Frequency inverter control system</p> <p>Système de contrôle de viateur du fréquence</p> <p>Частотный преобразователь</p>	 <p>Thermistor application in lifting motors</p> <p>Aplication du thermistance dans les moteurs de levage</p> <p>Эксплуатация термисторного подъемного двигателя</p>	 <p>Sensors to stop Host and Bridge TRAVELLING</p> <p>Capteurs pour arreter le déplacement de l'hoiteet du pont</p> <p>Сенсорные датчики безопасности, обеспечивающие движение</p>	 <p>Power Enclosed Conducting System (Buss Bar)</p> <p>Système de conduite et fermeture (Buss bar)</p> <p>Распределитель и проводник электроэнергии внутренних шинных систем</p>	 <p>Over-weight protection</p> <p>Protection contre le surpoids</p> <p>Ограничитель грузоподъемности и защита от перегрузки</p>	 <p>Remote Control</p> <p>Télécommande</p> <p>Дистанционное управление</p>
---	---	--	--	--	---	--

Technical Drawing / Dessin Technique / Технический чертёж

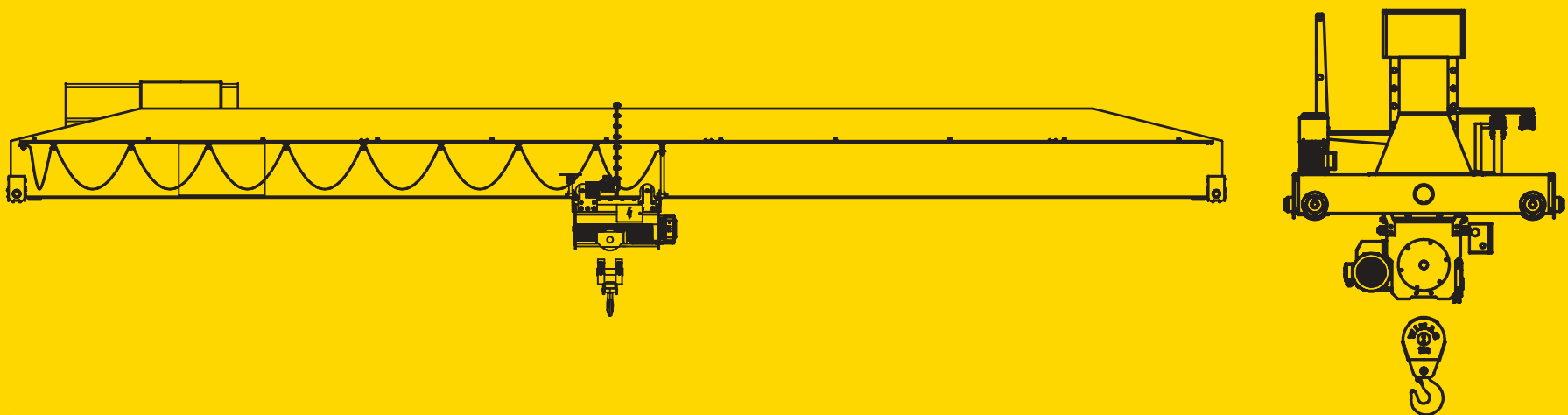

Technical Features / Caractéristiques Techniques / Технические параметры

CAPACITY SWL (Ton)	PRODUCT CODE	LIFTING HEIGHT (m)	WIRE DIAMETER (mm)	ROPE REEVING	LIFTING SPEED (m/min)	LIFTING MOTOR POWER (kW)	DUTY CODE		HOIST TRAVELLING SPEED (m/min)	TRAVELLING MOTOR POWER (kW)	DYNAMIC TEST LOADING (Swl+%10) (Kg)	STATICTEST LOADING (Swl+%25) (Kg)
							FEM	ISO				
CAPACITÉ CTS (Tonne)	CODE PRODUIT	HAUTEUR DE LEVAGE (m)	DIAMÈTRE DU FIL (mm)	CORDE HARNAIS	VITESSE DE LEVAGE (m/min)	PUISANCE DU MOTEUR DE LEVAGE (kW)	FEM	ISO	PALAN VITESSE DE DÉPLACEMENT (m/min)	HISSE LA PUISSANCE DU MOTEUR (kW)	"TEST DE DYNAMIQUE CHARGEMENT (CTS+%10) (Kg)"	"TEST DE STATIQUE CHARGEMENT (CTS+%25) (Kg)"
ЕМКОСТЬ БРН (ТОНН)	КОД ИЗДЕЛИЯ ПРОДУКЦИИ	ПОДЪЕМ В ВЫСОТУ (м)	ПРОВОД ДИАМЕТРА (мм)	ВЕРЕВОЧНЫЙ ЖГУТ	ПОДЪЕМ СКОРОСТЬ (м/мин)	ПОДЪЕМ МОЩНОСТЬ ДВИГАТЕЛЯ (кВт)	FEM	ISO	ПОДЪЕМНИК СКОРОСТЬ ПЕРЕДАЧИ (м/мин)	ХОД МОЩНОСТЬ ДВИГАТЕЛЯ (кВт)	ДИНАМИЧЕСКАЯ ТЕСТОВАЯ ЗАГРУЗКА (БРН + %10) (КГ)	СТАТИЧЕСКАЯ ТЕСТОВАЯ ЗАГРУЗКА (БРН + %25) (КГ)
3,2	WO-S 32	6, 8, 10, 12	6	4/1	0...5,0	3	3m	M6	3,08...15,4	0,37	3520	4000
5	WO-S 50	6, 8, 10, 12	8	4/1	0...4,1	4	3m	M6	3,08...15,4	0,55	5500	6250
6,3	WO-S 63	6, 8, 10, 12	10	4/1	0...4,0	5,5	5m	M8	3,08...15,4	0,75	6930	7875
8	WO-S 80	6, 8, 10, 12	12	4/1	0...3,8	5,5	4m	M7	3,04...15,2	0,75	8800	10000
10	WO-S 100	6, 8, 10, 12	14	4/1	0...3,6	7,5	3m	M6	3...15	1,1	11000	12500
12,5	WO-S 125	6, 8, 10, 12	14	4/1	0...3,4	7,5	2m	M5	2,98...14,9	1,1	13750	15625
16	WO-S 160	6, 8, 10, 12	16	4/1	0...3,2	11	5m	M8	2,92...14,6	1,5	17600	20000
20	WO-S 200	6, 8, 10, 12	18	4/1	0...3,1	15	5m	M8	2,9...14,5	2,2	22000	25000



WO - D

EN

Double Girder Overhead Crane

Double-girder bridge cranes WO-D is a lifting equipment with two supporting spans, along which the lifting mechanism moves. The load-bearing parts of the overhead crane are supported from above directly on the rail track, along which it is possible to efficiently move loads with large spans and loads. Mechanisms for unloading, lifting and moving various cargoes are used in a wide range of loading and unloading operations during construction, installation, repair of various objects in open areas and indoors. If necessary, the customer is equipped with additional technological equipment, which will functionally improve the characteristics of the crane and automate the process. These additional devices include a hoist, traverse, grab and magnet.

FR

Pont roulant Bipoutre

les pont roulants Bipoutre WO-D est un équipement de levage avec deux travées de support, le long desquelles le mécanisme de levage se déplace. Les parties porteuses du pont roulant sont supportées par le haut directement sur la voie ferrée, le long de laquelle il est possible de déplacer efficacement des charges avec de grandes portées et des charges. Si nécessaire le client est équipé d'équipements technologiques supplémentaires qui amélioreront fonctionnellement le caractère de la grue et automatiseront le processus. Ces dispositifs supplémentaires comprennent un palan, une traverse, un grappin et un aimant.

RU

Мостовые двухбалочные краны

Мостовые двухбалочные краны WO-D "WIMAC" - представляют собой грузоподъемное оборудование, имеющее две несущие пролетных балки, по которым перемещается подъемный механизм. Несущие части мостового опорного крана опираются сверху непосредственно на рельсовый путь, по которым возможно эффективно перемещать грузы при больших пролетах и нагрузках. Механизмы для разгрузки, подъема и перемещения различных грузов используют в широком спектре погрузочно-разгрузочных работ при строительстве, монтаже, ремонте различных объектов на открытых территориях и в закрытых помещениях. При необходимости заказчика, оснащается дополнительное технологическое оборудование, что функционально улучшит характеристики крана и автоматизируют процесс. К таким дополнительным устройствам можно отнести: тельфер, траверсу, грейфер и магнит.

Optional Features / Caractéristique Optionnelles / Дополнительные возможности

 <p>Double (variable) speed / Frequency inverter driven motors Moteurs à double vitesse (variable)/variateur de fréquence Двигатели с двойной переменной скоростью для регулирования частоты переменного напряжения</p>	 <p>Frequency inverter control system Système de contrôle de vitesse du fréquence Частотный преобразователь</p>	 <p>Thermistor application in lifting motors Application du thermistance dans les moteurs de levage Эксплуатация термисторного подъемного двигателя</p>	 <p>Sensors to stop Host and Bridge TRAVELLING Capteurs pour arreter le déplacement de l'hoist et du pont Сенсорные датчики безопасности, обеспечивающие движение</p>	 <p>Power Enclosed Conducting System (Buss Bar) Système de conduite et fermeture (Buss bar) Распределитель и проводник электроэнергии внутренних шинных систем</p>	 <p>Maintenance platforms in both sides of the bridge Protection contre le surpoids Ограничитель грузоподъемности и защита от перегрузки</p>	 <p>Over-weight protection Protection contre le surpoids Ограничитель грузоподъемности и защита от перегрузки</p>	 <p>Remote Control Télécommande Дистанционное управление</p>
---	---	---	--	--	--	---	--

Technical Drawing / Dessin Technique / Технический чертёж

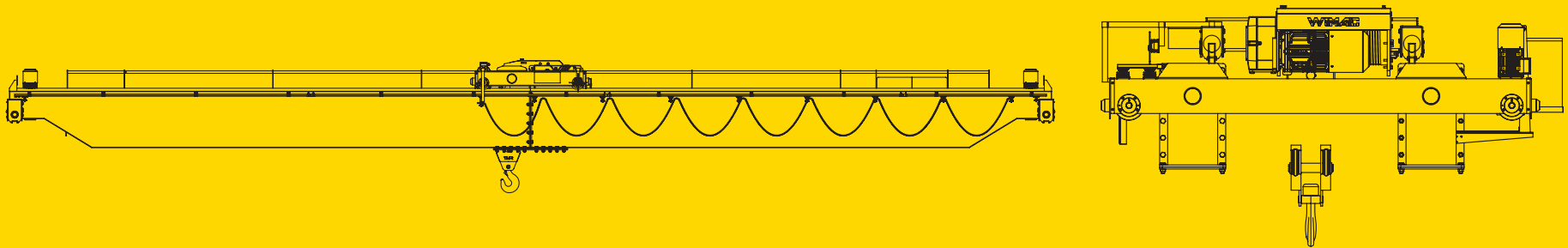

Technical Features / Caractéristiques Techniques / Технические параметры

CAPACITY SWL (Ton)	PRODUCT CODE	WIRE DIAMETER (mm)	ROPE REEVING	LIFTING SPEED (m/min)	LIFTING MOTOR POWER (kW)	DUTY CODE		HOIST TRAVELLING SPEED (m/min)	TRAVELLING MOTOR POWER (kW)	BRIDGE TRAVELLING SPEED (m/min)	BRIDGE TRAVELLING MOTOR POWER (kW)	DYNAMIC TEST LOADING (Swl+%10) (Kg)	STATICTEST LOADING (Swl+%25)(Kg)
						FEM	ISO						
CAPACITÉ CTS (Tonne)	CODE PRODUIT	DIAMÈTRE DU FIL (mm)	CORDE HARNAIS	VITESSE DE LEVAGE (m/min)	PUISSANCE DU MOTEUR DE LEVAGE (kW)	FEM	ISO	PALAN VITESSE DE DÉPLACEMENT (m/min)	HISSE LA PUISSANCE DU MOTEUR (kW)	PONT ROULANT VITESSE (m/min)	PONT VOYAGER PUISSANCE DU MOTEUR (kW)	TEST DE DYNAMIQUE CHARGEMENT (CTS+%10) (Kg)	TEST DE STATIQUE CHARGEMENT (CTS+%25) (Kg)
ЕМКОСТЬ БРН (ТОНН)	КОД ИЗДЕЛИЯ ПРОДУКЦИИ	ПРОВОД ДИАМЕТРА (мм)	ВЕРЕВОЧНЫЙ ЖГУТ	ПОДЪЕМ СКОРОСТЬ (м/мин)	ПОДЪЕМ МОЩНОСТЬ ДВИГАТЕЛЯ (кВт)	FEM	ISO	ПОДЪЕМНИК СКОРОСТЬ ПЕРЕДАЧИ (м / мин)	ХОД МОЩНОСТЬ ДВИГАТЕЛЯ (кВт)	МОСТ СКОРОСТЬ ПЕРЕДАЧИ (м/мин)	ДВИЖЕНИЕ МОСТА МОЩНОСТЬ ДВИГАТЕЛЯ (кВт)	ДИНАМИЧЕСКАЯ ТЕСТОВАЯ ЗАГРУЗКА (БРН + % 10) (КГ)	СТАТИЧЕСКАЯ ТЕСТОВАЯ ЗАГРУЗКА (БРН + % 25) (КГ)
3,2	WO-D 32	6	4/1	0...5,0	3	3m	M6	3,08...15,4	0,37	3,92...19,6	2X0,55	3520	4000
5	WO-D 50	8	4/1	0...4,1	4	3m	M6	3,08...15,4	0,55	3,92...19,6	2X0,55	5500	6250
6,3	WO-D 63	10	4/1	0...4,0	5,5	5m	M8	3,08...15,4	0,75	3,92...19,6	2X0,75	6930	7875
8	WO-D 80	12	4/1	0...3,8	5,5	4m	M7	3,04...15,2	0,75	3,92...19,6	2X0,75	8800	10000
10	WO-D 100	14	4/1	0...3,6	7,5	3m	M6	3...15	1,1	3,92...19,6	2X1,1	11000	12500
12,5	WO-D 125	14	4/1	0...3,4	7,5	2m	M5	2,98...14,9	1,1	3,92...19,6	2X1,1	13750	15625
16	WO-D 160	16	4/1	0...3,2	11	5m	M8	2,92...14,6	1,5	3,92...19,6	2X1,5	17600	20000
20	WO-D 200	18	4/1	0...3,1	15	5m	M8	2,9...14,5	2,2	3,92...19,6	2X1,5	22000	25000
25	WO-D 250	22	6/1	0...3,1	15	4m	M7	2,86...14,3	2X 1,1	3,92...19,6	2X2,2	27500	31250
32	WO-D 320	22	6/1	0...3,0	18,5	5m	M8	2,84...14,2	2X 1,5	3,92...19,6	2X2,2	35200	40000
40	WO-D 400	24	6/1	0...2,8	22	3m	M6	2,84...14,2	2X 1,5	3,92...19,6	2X3	44000	50000
50	WO-D 500	26	8/1	0...2,6	30	4m	M7	2,8...14	2X 2,2	3,92...19,6	2X3	55000	62500

Double Girder Gantry Cranes (Single or Double Extension)

Grue portique à bipoutre
 Козловые двухбалочные краны



WG-DSE/DDE

Double Girder Gantry Cranes (Single or Double Extension)

EN

Double-girder gantry crane WG-DSE/DDE is an overall bridge-type lifting device designed for outdoor placement in open industrial facilities. According to the design of the power unit, there are single-girder and double-girder, which, as a support, have two legs with a concrete foundation moving along the rails. The bridge-type load-bearing structure is adapted to the layout or existing buildings using a variety of special mounting options. These cranes can be supplied in a variety of configurations for a wide range of lifting capacities as required. In the standard configuration with two girders, various types of mechanisms can be equipped, such as a repair platform, a load trolley and a drive (inverter) for horizontal and vertical movements of the crane.

Grue portique à bipoutre

FR

Le portique bipoutre WG-DSE/DDE est un dispositif de levage global de type pont conçu pour placement extérieur dans des installations industrielles ouvertes. Suivant la conception du groupe motopropulseur, il existe des monopoutre et bipoutre qui, en tant que support, ont deux pieds et avec fondation en bétonne déplaçant le long des rails. La structure porteuse de type pont est adaptée à la disposition, ou bâtiment existants à l'aide d'une variété d'options de montage spéciales. Ces grues peuvent être fournies dans une variété de configurations pour une large gamme de capacités de levage suivant vos besoins. Dans la configuration standard avec deux poutres, différents types de mécanismes peuvent être équipés, tels qu'un plateau de réparation, un chariot de charge et un entraînement (inverseur) pour les mouvements horizontaux et verticaux de la grue.

Козловые двухбалочные краны

RU

Козловые двухбалочные краны WG-DSE/DDE - это габаритное грузоподъемное устройство мостового типа, предназначенное для наружного размещения на открытых промышленных объектах. По конструкции силовой части бывают однобалочные и двухбалочные, которые в качестве опоры имеют две ноги с бетонным фундаментом, передвигающимся по рельсам. Грузоподъемная конструкция мостового типа адаптируется к планировке или существующим зданиям с помощью различных специальных вариантов монтажа. Эти краны могут по назначению поставляться с различными конфигурациями для широкого диапазона грузоподъемности. В штатной комплектации с двумя балками могут быть оснащены различные типы механизмов, такие как ремонтная платформа, грузовая тележка и привод (инвертор) для горизонтальных и вертикальных перемещений крана.

WE ENGINEERED
THE BEST TO
PRESENT TO YOU



Optional Features / Caractéristique Optionnelles / Дополнительные возможности

 <p>Double (variable) speed / Frequency inverter driven motors Moteurs à double vitesse (variable)/variateur de fréquence Двигатели с двойной переменной скоростью для регулирования частоты переменного напряжения</p>	 <p>Frequency inverter control system Système de contrôle de vitesse du fréquence Частотный преобразователь</p>	 <p>Thermistor application in lifting motors Aplication du thermistance dans les moteurs de levage Эксплуатация термисторного подъемного двигателя</p>	 <p>Sensors to stop Host and Bridge TRAVELLING Capteurs pour arreter le déplacement de l'hosteet du pont Сенсорные датчики безопасности, обеспечивающие движение</p>	 <p>Power Enclosed Conducting System (Buss Bar) Système de conduite et fermeture (Buss bar) Распределитель и проводник электроэнергии внутренних шинных систем</p>	 <p>Maintenance platforms in both sides of the bridge Protection contre le surpoids Ограничитель грузоподъемности и защита от перегрузки</p>	 <p>Over-weight protection Protection contre le surpoids Ограничитель грузоподъемности и защита от перегрузки</p>	 <p>Remote Control Télécommande Дистанционное управление</p>
---	---	--	---	--	--	---	--

Technical Drawing / Dessin Technique / Технический чертёж

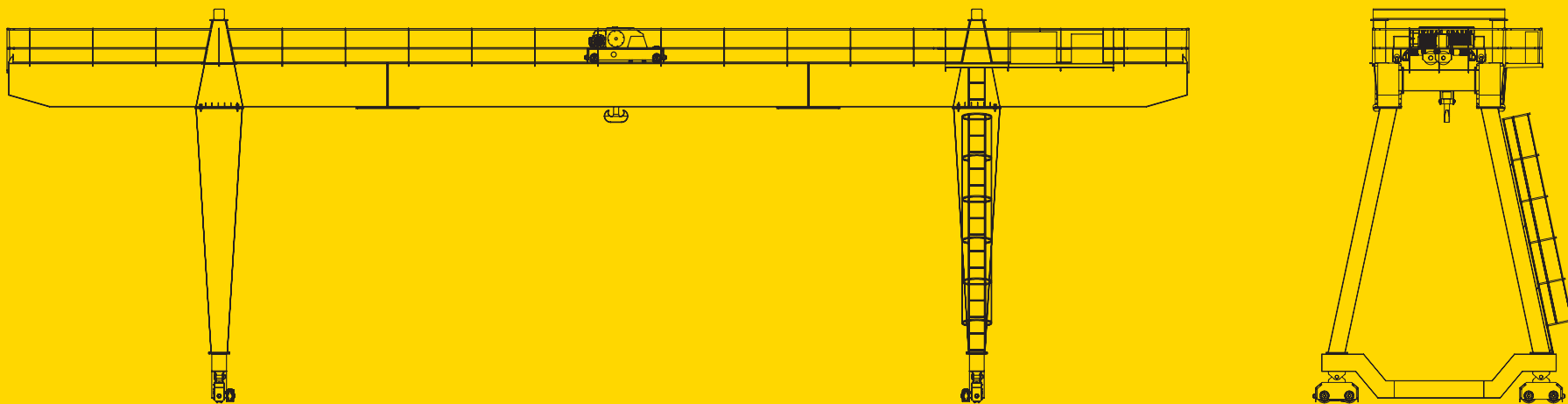

Technical Features / Caractéristiques Techniques / Технические параметры

CAPACITY SWL (Ton)	PRODUCT CODE	WIRE DIAMETER (mm)	ROPE REEVING	LIFTING SPEED (m/min)	LIFTING MOTOR POWER (kW)	DUTY CODE		HOIST TRAVELLING SPEED (m/min)	TRAVELLING MOTOR POWER (kW)	GANTRY TRAVELLING SPEED (m/min)	GANTRY TRAVELLING MOTOR POWER (kW)	DYNAMIC TEST LOADING (SwL+%10) (Kg)	STATICTEST LOADING (SwL+%25) (Kg)
						FEM	ISO						
CAPACITÉ CTS (Tonne)	CODE PRODUIT	DIAMÈTRE DU FIL (mm)	CORDE HARNAIS	VITESSE DE LEVAGE (m/min)	PUISSANCE DU MOTEUR DE LEVAGE (kW)	FEM	ISO	PALAN VITESSE DE DÉPLACEMENT (m/min)	HISSEUR LA PUISSANCE DU MOTEUR (kW)	VITESSE PORTIQUE DE VOYAGES (m/min)	PORTAIL VOYAGE PUISSANCE DU MOTEUR (kW)	TEST DE DYNAMIQUE CHARGEMENT (CTS+%10) (Kg)	TEST DE STATIQUE CHARGEMENT (CTS+%25) (Kg)
ЕМКОСТЬ БРН (ТОНН)	КОД ИЗДЕЛИЯ ПРОДУКЦИИ	ПРОВОД ДИАМЕТРА (мм)	ВЕРЕВОЧНЫЙ ЖГУТ	ПОДЪЕМ СКОРОСТЬ (м/мин)	ПОДЪЕМ МОЩНОСТЬ ДВИГАТЕЛЯ (кВт)	FEM	ISO	ПОДЪЕМНИК СКОРОСТЬ ПЕРЕДАЧИ (м / мин)	ХОД МОЩНОСТЬ ДВИГАТЕЛЯ (кВт)	СКОРОСТЬ ПЕРЕДАЧИ ПОРТАЛ (м / мин)	ХОД ПОРТАЛА МОЩНОСТЬ ДВИГАТЕЛЯ (кВт)	ДИНАМИЧЕСКАЯ ТЕСТОВАЯ ЗАГРУЗКА (БРН + % 10) (КГ)	СТАТИЧЕСКАЯ ТЕСТОВАЯ ЗАГРУЗКА (БРН + % 25) (КГ)
5	WG-DSE/DDE 50	8	4/1	0...4,1	4	3m	M6	3,08...15,4	0,55	3,88...19,4	2X0,55	5500	6250
6,3	WG-DSE/DDE 63	10	4/1	0...4,0	5,5	3m	M6	3,08...15,4	0,75	4,04...20,2	2X0,75	6930	7875
8	WG-DSE/DDE 80	12	4/1	0...3,8	5,5	5m	M8	3,04...15,2	0,75	4,04...20,2	2X0,75	8800	10000
10	WG-DSE/DDE 100	14	4/1	0...3,6	7,5	4m	M7	3...15	1,1	3,92...19,6	2X1,1	11000	12500
12,5	WG-DSE/DDE 125	14	4/1	0...3,4	7,5	3m	M6	2,98...14,9	1,1	3,92...19,6	2X1,1	13750	15625
16	WG-DSE/DDE 160	16	4/1	0...3,2	11	2m	M5	2,92...14,6	1,5	3,76...18,8	2X1,5	17600	20000
20	WG-DSE/DDE 200	18	4/1	0...3,1	15	5m	M8	2,9...14,5	2,2	3,84...19,2	2X1,5	22000	25000
25	WG-DSE/DDE 250	22	6/1	0...3,1	15	5m	M8	2,86...14,3	2X 1,1	3,84...19,2	2X2,2	27500	31250
32	WG-DSE/DDE 320	22	6/1	0...3,0	18,5	4m	M7	2,84...14,2	2X 1,5	3,96...19,8	2X2,2	35200	40000
40	WG-DSE/DDE 400	24	6/1	0...2,8	22	5m	M8	2,84...14,2	2X 1,5	3,92...19,6	2X3	44000	50000
50	WG-DSE/DDE 500	26	8/1	0...2,6	30	3m	M6	2,8...14	2X 2,2	4,04...20,2	2X4	55000	62500



WG-DNE

Double Girder Gantry Cranes (Without Extension)

EN

Double-girder gantry crane WG-DNE is a lifting mechanism, which is a steel structure moving on rails with a hoist or a winch moving along the crane span. This design provides lifting of loads from the platform located under the crane span. At the same time, thanks to free movement in two perpendicular directions, the load is easily accessible from any point. Additional options for double girder gantry cranes include: frequency converters, lifting speeds, travel speeds, collision protection, load limiters, cable drums, parameter recorders and a crane trolley and a stationary lifting mechanism.

Grue portique sans appui à double poutre

FR

La grue portique bipoutre WG-DNE est un mécanisme de levage, qu'il est structuré en acier se déplaçant sur des rails avec un pont ou un treuil se déplaçant le long de la travée de la grue. Cette conception permet de soulever des charges à partir de la plate-forme située sous le traverse de la grue. En même temps, grâce à la liberté de mouvement dans deux directions perpendiculaires, la charge est facilement accessible depuis n'importe quel point. La grue portique bipoutre WQ-GE est un mécanisme de levage, qu'il est structuré en acier se déplaçant sur des rails avec un pont ou un treuil se déplaçant le long de la travée de la grue. Les options supplémentaires pour les grues à portique bipoutre comprennent, des convertisseurs de fréquence, des vitesses de levage, des vitesses de déplacement. Une protection contre les collisions, les limiteurs de charges, des tourets de câbles, des enregistreurs de paramètre et un chariot de grue et une mécanisme de levage fixe.

Портально-прогонный двухбалочные краны

RU

Портальный прогонный двухбалочный кран WG-DNE "WIMAC" - это грузоподъемный механизм, который представляет из себя стальную конструкцию, передвигающуюся по рельсам с тельфером или лебедкой, двигающейся по пролету крана. Такая конструкция обеспечивает подъем грузов с площадки, расположенной под пролетом крана. При этом благодаря свободному перемещению в двух перпендикулярных направлениях, груз легко доступен из любой точки. В числе дополнительных опций двухбалочные портальные краны имеют: частотные преобразователи, скорости на подъем, скорости на перемещение, защита от столкновения, ограничитель грузоподъемности, кабельные барабаны, регистраторы параметров и крановую тележку и стационарный подъемный механизм.

WE ENGINEERED
THE BEST TO
PRESENT TO YOU



Optional Features / Caractéristique Optionnelles / Дополнительные возможности

 <p>Double (variable) speed / Frequency inverter driven motors Moteurs à double vitesse (variable)/variateur de fréquence Двигатели с двойной переменной скоростью для регулирования частоты переменного напряжения</p>	 <p>Frequency inverter control system Système de contrôle de vitesse du fréquence Частотный преобразователь</p>	 <p>Thermistor application in lifting motors Aplication du thermistance dans les moteurs de levage Эксплуатация термисторного подъемного двигателя</p>	 <p>Sensors to stop Host and Bridge TRAVELLING Capteurs pour arreter le déplacement de l'hosteet du pont Сенсорные датчики безопасности, обеспечивающие движение</p>	 <p>Poweral Enclosed Conducting System (Buss Bar) Système de conduite et fermeture (Buss bar) Распределитель и проводник электроэнергии внутренних шинных систем</p>	 <p>Maintenance platforms in both sides of the bridge Protection contre le surpoids Ограничитель грузоподъемности и защита от перегрузки</p>	 <p>Over-weight protection Protection contre le surpoids Ограничитель грузоподъемности и защита от перегрузки</p>	 <p>Remote Control Télécommande Дистанционное управление</p>
---	---	--	---	--	--	---	--

Technical Drawing / Dessin Technique / Технический чертёж

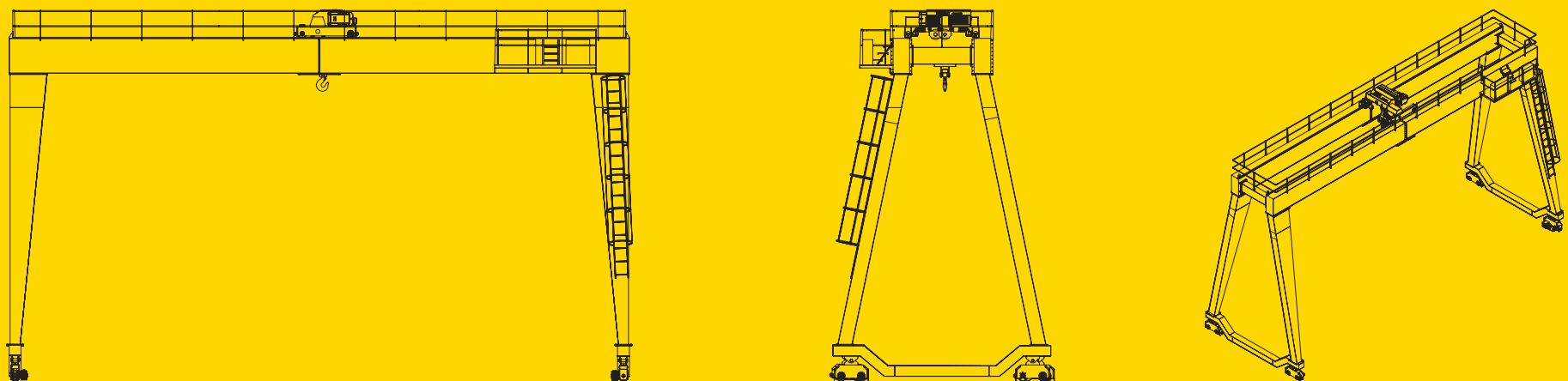

Technical Features / Caractéristiques Techniques / Технические параметры

CAPACITY SWL (Ton)	PRODUCT CODE	WIRE DIAMETER (mm)	ROPE REEVING	LIFTING SPEED (m/min)	LIFTING MOTOR POWER (kW)	DUTY CODE		HOIST TRAVELLING SPEED (m/min)	TRAVELLING MOTOR POWER (kW)	GANTRY TRAVELLING SPEED (m/min)	GANTRY TRAVELLING MOTOR POWER (kW)	DYNAMIC TEST LOADING (SwL+%10) (Kg)	STATICTEST LOADING (SwL+%25) (Kg)
						FEM	ISO						
EMCOSTE BPH (TONNE)	KOD IZDELIA PRODUKCIJI	PROVOD DIAMETRA (MM)	VEREVONCHNYI ZHUT	POD'EM SKOROST' (M/MIN)	POD'EM MOSSHNOST' DVIGATEЛЯ (KW)	FEM	ISO	POD'EMNIK SKOROST' PEREDACHI (M / MIN)	ХОД МОЩНОСТ' ДВИГАТЕЛЯ (KW)	SKOROST' PEREDACHI PORTAL (M / MIN)	ХОД ПОРТАЛА МОЩНОСТ' ДВИГАТЕЛЯ (KW)	ДИНАМИЧЕСКАЯ ТЕСТОВАЯ ЗАГРУЗКА (BPH + % 10) (KG)	СТАТИЧЕСКАЯ ТЕСТОВАЯ ЗАГРУЗКА (BPH + % 25) (KG)
3,2	WG-DNE 32	6	4/1	0...5,0	3	3m	M6	3,08...15,4	0,37	3,92...19,6	2X0,55	3520	4000
5	WG-DNE 50	8	4/1	0...4,1	4	3m	M6	3,08...15,4	0,55	3,92...19,6	2X0,55	5500	6250
6,3	WG-DNE 63	10	4/1	0...4,0	5,5	5m	M8	3,08...15,4	0,75	3,92...19,6	2X0,75	6930	7875
8	WG-DNE 80	12	4/1	0...3,8	5,5	4m	M7	3,04...15,2	0,75	3,92...19,6	2X0,75	8800	10000
10	WG-DNE 100	14	4/1	0...3,6	7,5	3m	M6	3...15	1,1	3,92...19,6	2X1,1	11000	12500
12,5	WG-DNE 125	14	4/1	0...3,4	7,5	2m	M5	2,98...14,9	1,1	3,92...19,6	2X1,1	13750	15625
16	WG-DNE 160	16	4/1	0...3,2	11	5m	M8	2,92...14,6	1,5	3,92...19,6	2X1,5	17600	20000
20	WG-DNE 200	18	4/1	0...3,1	15	5m	M8	2,9...14,5	2,2	3,92...19,6	2X1,5	22000	25000
25	WG-DNE 250	22	6/1	0...3,1	15	4m	M7	2,86...14,3	2X 1,1	3,92...19,6	2X2,2	27500	31250
32	WG-DNE 320	22	6/1	0...3,0	18,5	5m	M8	2,84...14,2	2X 1,5	3,92...19,6	2X2,2	35200	40000
40	WG-DNE 400	24	6/1	0...2,8	22	3m	M6	2,84...14,2	2X 1,5	3,92...19,6	2X3	44000	50000
50	WG-DNE 500	26	8/1	0...2,6	30	4m	M7	2,8...14	2X 2,2	3,92...19,6	2X3	55000	62500

Single or Double Girder Semi-Gantry Cranes

Grue semi-portiques à Bipoutre

Полукозловой двухбалочный кран



WGS-S/D

EN

Single or Double Girder Semi-Gantry Cranes

Our factory also manufactures semi-gantry cranes WGS-S/D. The crane with one side rests on the crane runway, and the other on the support legs. For semi-gantry cranes, two levels of rail tracks are laid: one at ground or floor level, the second at the required height, overpass or columns. The possibilities of application and design features of semi-gantry cranes are similar to those for gantry cranes, however, they usually have a lower lifting height and span. Scope: loading and unloading and installation work in open areas, as well as special work.

FR

Grue semi-portiques à Bipoutre

Notre usine fabrique également des semi-portiques WGS-S/D. La grue avec une coté sur le chemin de roulement de la grue et l'autre sur les pieds du support. Pour les semi-portiques, deux niveaux de voies ferrées sont posés: un au niveau du sol, le second à la hauteur requise, viaduc ou colonnes. Les possibilités d'application et les caractéristiques de conception des grues à semi-portique sont similaires à celles des grues à portique, cependant, elles ont généralement une hauteur de levage et une portée inférieures. Champ d'application: Travaux de chargement et déchargement et d'installation dans des zones ouvertes, ainsi que des travaux spéciaux.

RU

Полукозловой двухбалочный кран

На нашем заводе также изготавливаются и полукозловые краны WGS-S/D "WIMAC". Кран с одной стороны опирается на подкрановый путь, а другой - на опорные стойки. Для полукозловых кранов прокладывают два уровня рельсовых путей: один на уровне земли или пола, второй на необходимой высоте, эстакаде либо колоннах. Возможности применения и конструктивные особенности полукозловых кранов, сходны с аналогичными для кранов козловых, однако они обладают, как правило, меньшей высотой подъема груза и пролетом. Область применения: погрузочно-разгрузочные и монтажные работы на открытых площадках, а также специальные работы.

WE ENGINEERED
THE BEST TO
PRESENT TO YOU



Optional Features / Caractéristique Optionnelles / Дополнительные возможности



Double (variable) speed / Frequency inverter driven motors

Moteurs à double vitesse (variable)/variateur de fréquence

Двигатели с двойной переменной скоростью для регулирования частоты переменного напряжения



Frequency inverter control system

Système de contrôle de vitesse du fréquence

Частотный преобразователь



Thermistor application in lifting motors

Application du thermistance dans les moteurs de levage

Эксплуатация термисторного подъемного двигателя



Sensors to stop Host and Bridge TRAVELLING

Capteurs pour arreter le déplacement de l'hoist et du pont

Сенсорные датчики безопасности, обеспечивающие движение



Power Enclosed Conducting System (Buss Bar)

Système de conduite et fermeture (Buss bar)

Распределитель и проводник электроэнергии внутренних шинных систем



Over-weight protection

Protection contre le surpoids

Ограничитель грузоподъемности и защита от перегрузки



Remote Control

Télécommande

Дистанционное управление

Technical Drawing / Dessin Technique / Технический чертёж

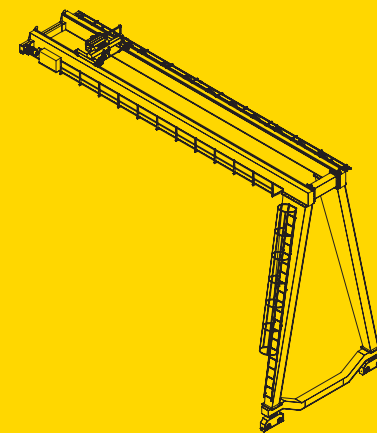
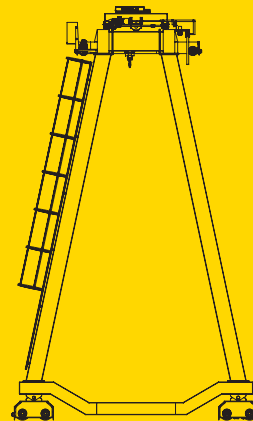
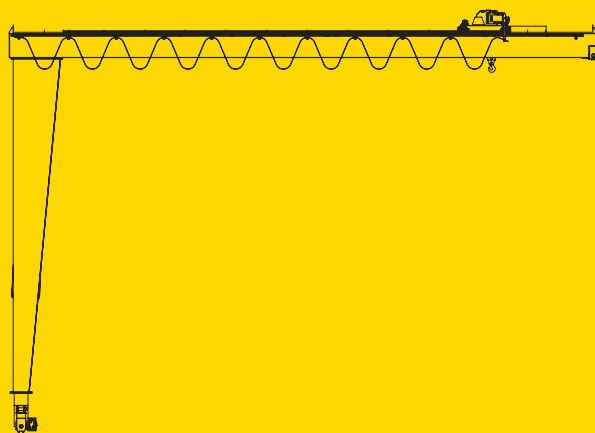

Technical Features / Caractéristiques Techniques / Технические параметры

CAPACITY SWL (Ton)	PRODUCT CODE	WIRE DIAMETER (mm)	ROPE REEVING	LIFTING SPEED (m/min)	LIFTING MOTOR POWER (kW)	DUTY CODE		HOIST TRAVELLING SPEED (m/min)	TRAVELLING MOTOR POWER (kW)	GANTRY TRAVELLING SPEED (m/min)	GANTRY TRAVELLING MOTOR POWER (kW)	DYNAMIC TEST LOADING (Swl+%10) (Kg)	STATIC TEST LOADING (Swl+%25) (Kg)
						FEM	ISO						
EMCOSTÉ BPH (TONNE)	KOD IZDELIJA PRODUKCIJE	PROVOD DIJAMETRA (mm)	VEREVONČNYJ ŽGUT	PODЪEM SKOROSTЬ (m/min)	PODЪEM MOŠĆNOŠĆ DVIГATELJA (kW)	FEM	ISO	PODЪEMNIK SKOROSTЬ PEREDAČI (m / min)	ХОД МОŠĆНОŠĆ DVIГATELJA (kW)	СКОРОСТЬ PEREDAČI ПОРТАЛ (m / min)	ХОД ПОРТАЛА МОŠĆНОŠĆ DVIГATELJA (kW)	ДИНАМИЧЕСКАЯ ТЕСТОВАЯ ЗАГРУЗКА (BPH + % 10) (KG)	СТАТИЧЕСКАЯ ТЕСТОВАЯ ЗАГРУЗКА (BPH + % 25) (KG)
3,2	WGS-S/D 32	6	4/1	0...5,0	3	3m	M6	3,08...15,4	0,37	3,92...19,6	2X0,55	3520	4000
5	WGS-S/D 50	8	4/1	0...4,1	4	3m	M6	3,08...15,4	0,55	3,92...19,6	2X0,55	5500	6250
6,3	WGS-S/D 63	10	4/1	0...4,0	5,5	5m	M8	3,08...15,4	0,75	3,92...19,6	2X0,75	6930	7875
8	WGS-S/D 80	12	4/1	0...3,8	5,5	4m	M7	3,04...15,2	0,75	3,92...19,6	2X0,75	8800	10000
10	WGS-S/D 100	14	4/1	0...3,6	7,5	3m	M6	3...15	1,1	3,92...19,6	2X1,1	11000	12500
12,5	WGS-S/D 125	14	4/1	0...3,4	7,5	2m	M5	2,98...14,9	1,1	3,92...19,6	2X1,1	13750	15625
16	WGS-S/D 160	16	4/1	0...3,2	11	5m	M8	2,92...14,6	1,5	3,92...19,6	2X1,5	17600	20000
20	WGS-S/D 200	18	4/1	0...3,1	15	5m	M8	2,9...14,5	2,2	3,92...19,6	2X1,5	22000	25000
25	WGS-S/D 250	22	6/1	0...3,1	15	4m	M7	2,86...14,3	2X 1,1	3,92...19,6	2X2,2	27500	31250
32	WGS-S/D 320	22	6/1	0...3,0	18,5	5m	M8	2,84...14,2	2X 1,5	3,92...19,6	2X2,2	35200	40000
40	WGS-S/D 400	24	6/1	0...2,8	22	3m	M6	2,84...14,2	2X 1,5	3,92...19,6	2X3	44000	50000
50	WGS-S/D 500	26	8/1	0...2,6	30	4m	M7	2,8...14	2X 2,2	3,92...19,6	2X3	55000	62500



WEX
Ex-Proof Cranes
EN

Explosion-proof overhead traveling crane WEX is a general industrial and explosion-proof version and works together with an explosion-proof electric hoist with remote control. We design our cranes with special coatings for priming and painting depending on the working conditions, corrosion protection measures and design for work in extreme conditions. The safety of our equipment is confirmed by explosion protection certificates. Its design and manufacture are in accordance with ATEX, CE, DIN and ISO standards and are manufactured according to a special ISO project and the rules of the European Federation of Mechanical Machining (FEM) are an integral part of our production. The unique mechanical design prevents corrosion and sparks and other ignition hazards under normal operating conditions. Contactor motor control and electric limit switches provide complete and constant control, for the manufacture of which they use reliable components with a large margin of safety and capabilities. A wide range of options allows the crane to be adapted to different production needs.

Grue antidéflagrante
FR

Le pont roulant antidéflagrant WEX est une version industrielle générale et antidéflagrante et fonctionne avec un palan électrique antidéflagrant avec télécommande. Nous concevons nos grues avec des revêtements spéciaux pour l'apprêt et la peinture en fonction des conditions de travail, des mesures de protection contre la corrosion et de la conception pour le travail dans des conditions extrêmes. La sécurité de nos équipements est confirmée par des certificats de protection contre les explosions. Sa conception et sa fabrication sont conformes aux normes ATEX, CE, DIN et ISO et sont fabriquées selon un projet spécial ISO et les règles de la Fédération Européenne d'Usinage Mécanique (FEM) font partie intégrante de notre production. La conception mécanique unique empêche la corrosion et les étincelles et autres risques d'inflammation dans des conditions de fonctionnement normales. La commande de moteur de contacteur et les fins de course électriques offrent un contrôle complet et constant, pour la fabrication duquel ils utilisent des composants fiables avec une grande marge de sécurité et de capacités. Une large gamme d'options permet d'adapter la grue aux différents besoins de production.

Взрывобезопасные мостовые краны
RU

Взрывозащищенный мостовой кран WEX - представляет собой общепромышленное и взрывобезопасное исполнение и работает вместе с взрывозащищенным электрическим тельфером с дистанционным управлением. Мы создаем наши краны со специальным покрытием для грунтовки и окраски в зависимости от условий работы, имеются меры защиты от коррозии и расчет для работы в экстремальных условиях. Безопасность нашего оборудования подтверждают сертификаты взрывозащиты. Его проектирование и производство соответствуют стандартам ATEX, CE, DIN и ISO и изготавливаются по специальному проекту ISO и правила Европейской федерации механической обработки (FEM) являются неотъемлемой частью нашего производства. Уникальная механическая конструкция не допускает коррозии и образования искр и других рисков воспламенения в нормальных рабочих условиях. Контактное управление двигателем и электрические концевые выключатели обеспечивают полный и постоянный контроль, для изготовления которого используют надежные элементы с большим запасом прочности и возможности. Широкий ряд опций позволяет адаптировать кран к различным производственным нуждам.

WE ENGINEERED
THE BEST TO
PRESENT TO YOU



Optional Features / Caractéristique Optionnelles / Дополнительные возможности



Double (variable) speed / Frequency inverter driven motors
Moteurs à double vitesse (variable)/variateur de fréquence
Двигатели с двойной переменной скоростью для регулирования частоты переменного напряжения



Frequency inverter control system
Système de contrôle de vitesse du fréquence
Частотный преобразователь



Thermistor application in lifting motors
Application du thermistance dans les moteurs de levage
Эксплуатация термисторного подъемного двигателя



Sensors to stop Host and Bridge TRAVELLING
Capteurs pour arrêter le déplacement de l'hotet et du pont
Сенсорные датчики безопасности, обеспечивающие движение



TECHNICAL INFORMATION

EXPLOSION PROOF EQUIPMENT MARKING

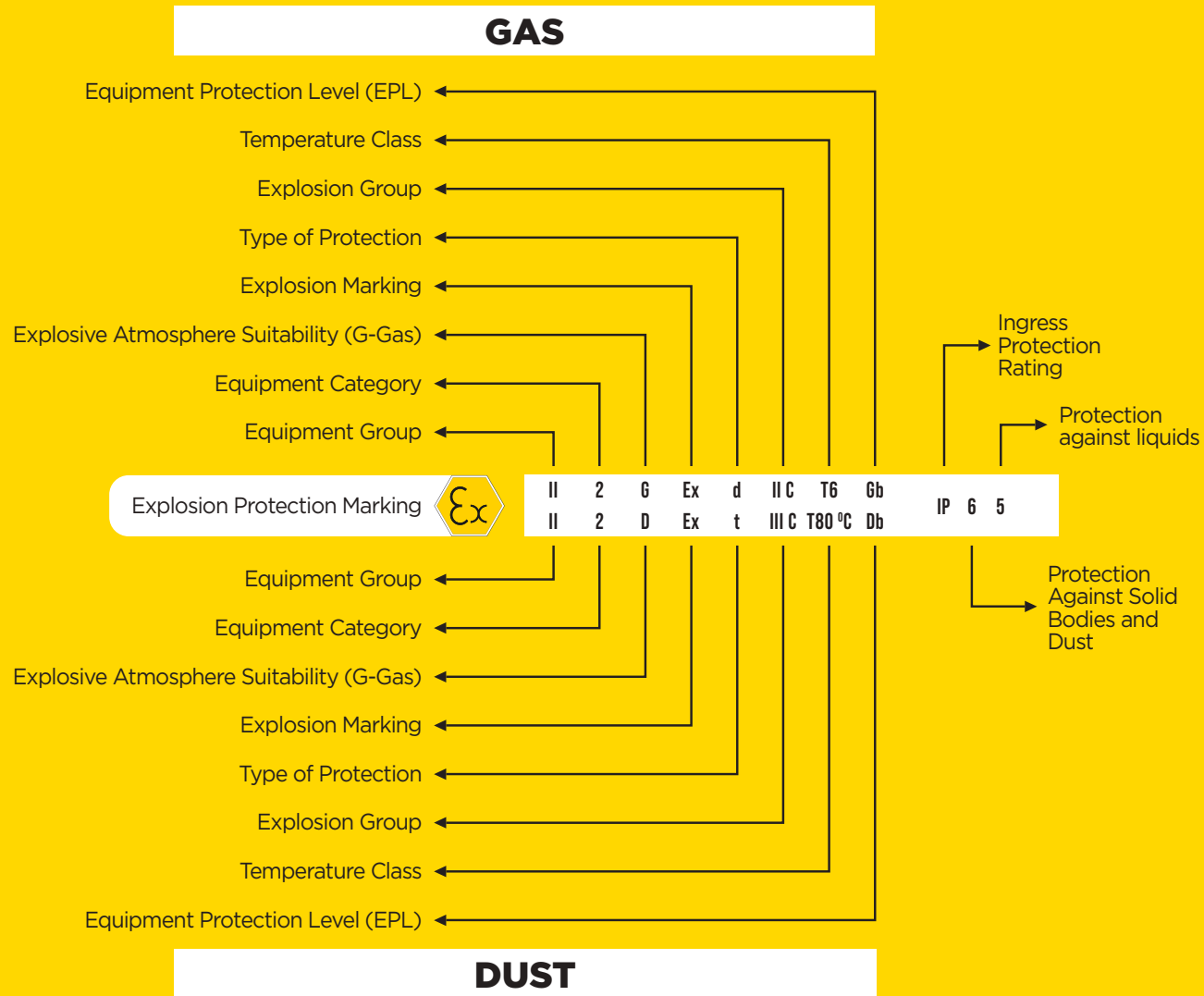



WP

Steel Mill Cranes

EN

Foundry cranes WP - designed for servicing converter and electric steel-making shops of metallurgical enterprises and are designed for heavy and very heavy duty, which includes high, associated with production technology, static, dynamic and shock loads. Double girder overhead traveling crane for steel works belongs to heavy volumetric equipment, its design and production, and is an important piece of equipment in steelmaking and foundry technology. It is commonly used for lifting and transporting steel, and is suitable for high temperature environments, many dust, workloads. The steel crane consists of parallel runways with a walkway spanning the gap. The hoist, the lifting element of the crane, moves along the bridge on rails installed on concrete foundations. According to the conditions of exposure to temperature factors, cranes are manufactured in various designs and categories of placement. The main difference from a conventional overhead bridge is that it is serviced only by a crane operator. Custom-made cranes often use standardized components - field-proven solutions. In some cases, we custom design certain components. All elements are fully tested to ensure safety and reliability.

Acier de la grue

FR

Grues de fonderie WP - conçues pour l'entretien des convertisseurs et des ateliers de fabrication d'acier électrique des entreprises métallurgiques et sont conçues pour des charges lourdes et très lourdes, qui comprennent des charges élevées, associées à la technologie de production, statiques, dynamiques et de choc. Le pont roulant bipoutre pour aciérie appartient à l'équipement volumétrique lourd, à sa conception et à sa production, et est un équipement important dans la technologie de la sidérurgie et de la fonderie. Il est couramment utilisé pour le levage et le transport de l'acier et convient aux environnements à haute température, à de nombreuses poussières et aux charges de travail. La grue en acier se compose de pistes parallèles avec une passerelle enjambant l'espace. Le palan, élément de levage de la grue, se déplace le long du pont sur des rails installés sur des fondations en béton. Selon les conditions d'exposition aux facteurs de température, les grues sont fabriquées dans différentes conceptions et catégories de placement. La principale différence avec un pont aérien conventionnel est qu'il n'est entretenu que par un grutier. Les grues sur mesure utilisent souvent des composants standardisés - des solutions éprouvées sur le terrain. Dans certains cas, nous concevons sur mesure certains composants. Tous les éléments sont entièrement testés pour garantir la sécurité et la fiabilité.

Металлургический сталелитный кран

RU

Литейные краны WP - предназначены для обслуживания конвертерных и электросталеплавильных цехов металлургических предприятий и рассчитаны на тяжёлый и весьма тяжёлый режим, который включает в себя работы связанные с технологией производства, статические, динамические и ударные нагрузки. Двухбалочный мостовой кран для сталелитейных заводов принадлежит к тяжёлому объёмному оборудованию, его проектирование и производство и является важным оборудованием в сталеплавильном и литейном технологиях. Он обычно применяется для подъёма и перевозки стали, и подходит для среды высокой температуры, многих пылей, загрязнённости. Сталелитейный кран состоит из параллельных влетно- посадочных полос с проходным мостом, охватывающим зазор. Подъёмник, подъёмный элемент крана, движется по мосту по рельсам, установленным на бетонные фундаменты. По условиям воздействия факторов температур краны изготавливаются в различных исполнениях и категориях размещения. Основное отличие от обычного мостового в том, что он обслуживается только машинистом-крановщиком. При изготовлении кранов по заказу часто используются стандартизированные компоненты -технические решения, проверенные в эксплуатации. В некоторых случаях мы специально проектируем определенные компоненты. Все элементы проходят полное тестирование для гарантии безопасности и надёжности.

WE ENGINEERED
THE BEST TO
PRESENT TO YOU



Optional Features / Caractéristique Optionnelles / Дополнительные возможности



Double (variable) speed / Frequency inverter driven motors

Moteurs à double vitesse (variable)/variateur de fréquence

Двигатели с двойной переменной скоростью для регулирования частоты переменного напряжения



Frequency inverter control system

Système de contrôle de vitesse de fréquence

Частотный преобразователь



Thermistor application in lifting motors

Application du thermistance dans les moteurs de levage

Эксплуатация термисторного подъемного двигателя



Sensors to stop Host and Bridge TRAVELLING

Capteurs pour arrêter le déplacement de l'host et du pont

Сенсорные датчики безопасности, обеспечивающие движение



Power Enclosed Conducting System (Buss Bar)

Système de conduite et fermeture (Buss bar)

Распределитель и проводник электроэнергии внутренних шинных систем



Over-weight protection

Protection contre le surpoids

Ограничитель грузоподъемности и защита от перегрузки



Cabin Joystick Control

Télécommande

Дистанционное управление

Technical Features / Caractéristiques Techniques / Технические параметры

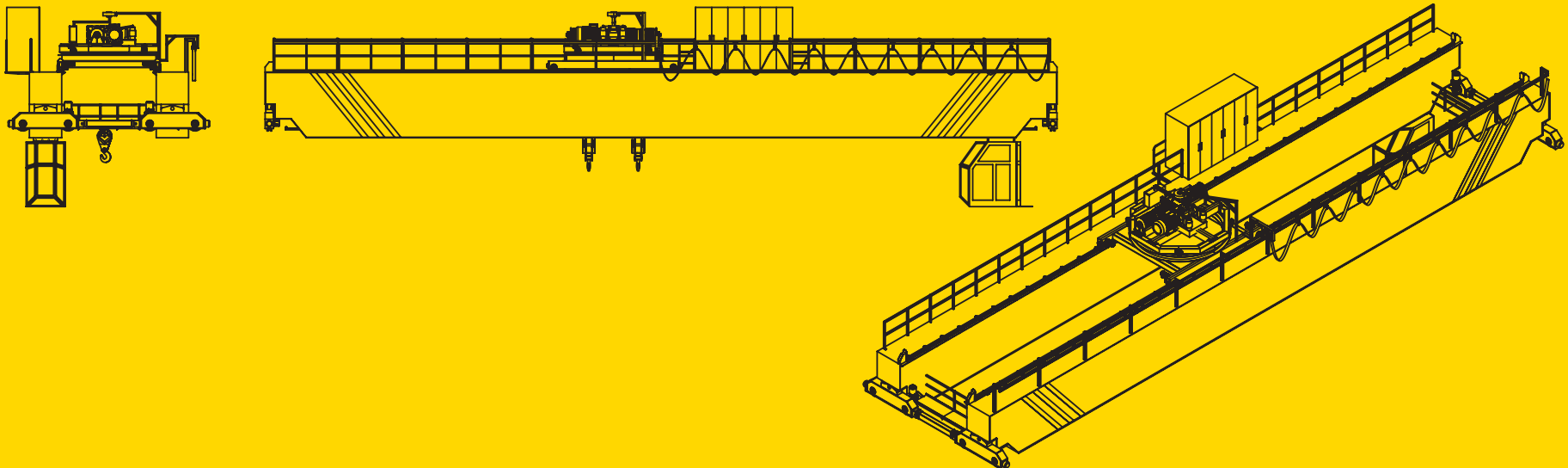



WG-S

EN

Single Girder Gantry Crane

Single-girder gantry crane WG-S is a lifting mechanism, which is a steel structure moving on rails with a hoist or a winch moving along the crane span. This design provides lifting of loads from the platform located under the crane span. At the same time, thanks to free movement in two perpendicular directions, the load is easily accessible from any point. Single girder cranes of this type have a single girder structure and are manufactured with a box or tubular structure. They are used with a suspended type hoist with its own drive for movement on the crane bridge.

FR

Portique Monopoutre

La grue à portique monopoutre WG-S est un mécanisme de levage, qui est une structure en acier se déplaçant sur des rails avec un palan ou un treuil se déplaçant le long de la travée de la grue. Cette conception permet de soulever des charges à partir de la plate-forme située sous la travée de la grue. En même temps, grâce à la liberté de mouvement dans deux directions perpendiculaires, la charge est facilement accessible depuis n'importe quel point. Les grues monopoutre de ce type ont une structure monopoutre et sont fabriquées avec une structure en caisson ou tubulaire. Ils sont utilisés avec un palan de type suspendu avec son propre entraînement pour le déplacement sur le pont roulant.

RU

Однобалочные мостовые краны

Однобалочный порталный кран WG-S "WIMAC" - это грузоподъемный механизм, который представляет из себя стальную конструкцию, передвигающуюся по рельсам с тельфером или лебедкой, двигающейся по пролету крана. Такая конструкция обеспечивает подъем грузов с площадки, расположенной под пролетом крана. При этом благодаря свободному перемещению в двух перпендикулярных направлениях, груз легко доступен из любой точки. Однобалочные краны данного типа имеют однобалочную конструкцию и изготавливаются с коробчатым или трубным строением. Используются с тельфером подвешенного типа с собственным приводом на передвижение по мосту крана.

WE ENGINEERED
THE BEST TO
PRESENT TO YOU



Optional Features / Caractéristique Optionnelles / Дополнительные возможности



Double (variable) speed / Frequency inverter driven motors

Moteurs à double vitesse (variable)/variateur de fréquence

Двигатели с двойной переменной скоростью для регулирования частоты переменного напряжения



Frequency inverter control system

Système de contrôle de vitesse de fréquence

Частотный преобразователь



Thermistor application in lifting motors

Application du thermistance dans les moteurs de levage

Эксплуатация термисторного подъемного двигателя



Sensors to stop Host and Bridge TRAVELLING

Capteurs pour arreter le déplacement de l'hoist et du pont

Сенсорные датчики безопасности, обеспечивающие движение



Power Enclosed Conducting System (Buss Bar)

Système de conduite et fermeture (Buss bar)

Распределитель и проводник электроэнергии внутренних шинных систем



Over-weight protection

Protection contre le surpoids

Ограничитель грузоподъемности и защита от перегрузки



Remote Control

Télécommande

Дистанционное управление

Technical Drawing / Dessin Technique / Технический чертёж

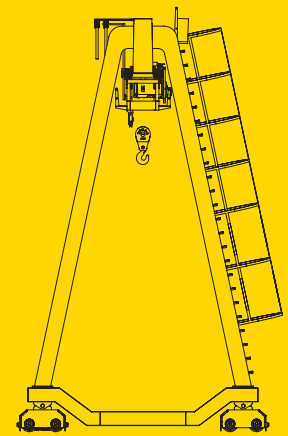
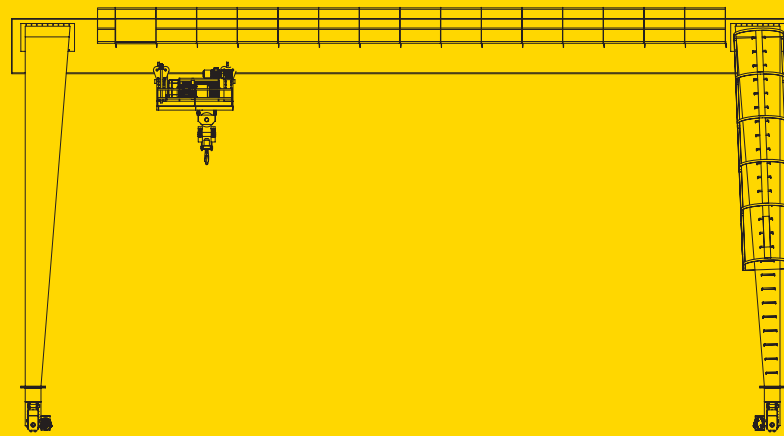
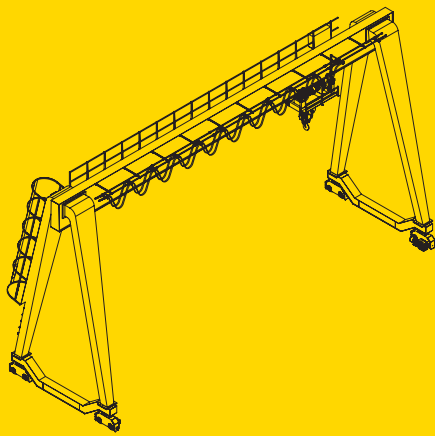

Technical Features / Caractéristiques Techniques / Технические параметры

CAPACITY SWL (Ton)	PRODUCT CODE	WIRE DIAMETER (mm)	ROPE REEVING	LIFTING SPEED (m/min)	LIFTING MOTOR POWER (kW)	DUTY CODE		HOIST TRAVELLING SPEED (m/min)	TRAVELLING MOTOR POWER (kW)	GANTRY TRAVELLING SPEED (m/min)	GANTRY TRAVELLING MOTOR POWER (kW)	DYNAMIC TEST LOADING (Swl+%10) (Kg)	STATICTEST LOADING (Swl+%25) (Kg)
						FEM	ISO						
CAPACITÉ CTS (Tonne)	CODE PRODUIT	DIAMÈTRE DU FIL (mm)	CORDE HARNAIS	VITESSE DE LEVAGE (m/min)	PUISSANCE DU MOTEUR DE LEVAGE (kW)	FEM	ISO	PALAN VITESSE DE DÉPLACEMENT (m/min)	HISSE LA PUISSANCE DU MOTEUR (kW)	VITESSE PORTIQUE DE VOYAGES (m/min)	PORTAIL VOYAGE PUISSANCE DU MOTEUR (kW)	TEST DE DYNAMIQUE CHARGEMENT (CTS+%10) (Kg)	TEST DE STATIQUE CHARGEMENT (CTS+%25) (Kg)
ЕМКОСТЬ БРН (ТОНН)	КОД ИЗДЕЛИЯ ПРОДУКЦИИ	ПРОВОД ДИАМЕТРА (мм)	ВЕРЕВОЧНЫЙ ЖГУТ	ПОДЪЕМ СКОРОСТЬ (м/мин)	ПОДЪЕМ МОЩНОСТЬ ДВИГАТЕЛЯ (кВт)	FEM	ISO	ПОДЪЕМНИК СКОРОСТЬ ПЕРЕДАЧИ (м / мин)	ХОД МОЩНОСТЬ ДВИГАТЕЛЯ (кВт)	СКОРОСТЬ ПЕРЕДАЧИ ПОРТАЛ (м / мин)	ХОД ПОРТАЛА МОЩНОСТЬ ДВИГАТЕЛЯ (кВт)	ДИНАМИЧЕСКАЯ ТЕСТОВАЯ ЗАГРУЗКА (БРН + % 10) (КГ)	СТАТИЧЕСКАЯ ТЕСТОВАЯ ЗАГРУЗКА (БРН + % 25) (КГ)
3,2	WG-S 32	6	4/1	0...5,0	3	3m	M6	3,08...15,4	0,37	3,88...19,4	2x0,55	3520	4000
5	WG-S 50	8	4/1	0...4,1	4	3m	M6	3,08...15,4	0,55	4,04...20,2	2x0,55	5500	6250
6,3	WG-S 63	10	4/1	0...4,0	5,5	5m	M8	3,08...15,4	0,75	4,04...20,2	2x0,75	6930	7875
8	WG-S 80	12	4/1	0...3,8	5,5	4m	M7	3,04...15,2	0,75	3,92...19,6	2x0,75	8800	10000
10	WG-S 100	14	4/1	0...3,6	7,5	3m	M6	3...15	1,1	3,92...19,6	2x1,1	11000	12500
12,5	WG-S 125	14	4/1	0...3,4	7,5	2m	M5	2,98...14,9	1,1	3,76...18,8	2x1,1	13750	15625
16	WG-S 160	16	4/1	0...3,2	11	5m	M8	2,92...14,6	1,5	3,84...19,2	2x1,5	17600	20000
20	WG-S 200	20	4/1	0...3,1	15	5m	M8	2,86...14,3	2,2	3,84...19,2	2x1,5	22000	25000

Rotation Hoisting Units

Unité de levage à rotation

Грузоподъемный механизм с вращающейся тележкой



WR

Rotation Hoisting Units

EN

Special electric overhead cranes with flexible suspension of the traverse and a rotating trolley WR has some technological features that distinguish it from the rest. The advantage of this type of lifting equipment is the performance of a wide range of production tasks, allowing you to safely and efficiently move loads and automatically rotate the lifting device. Turning takes place with the direct help of the slewing trolley, which the crane is equipped with. Carrying capacity from 5 to 35 tons. Trolley rotation mode 180 degrees. Depending on the operating conditions and characteristics of the transported load, it is possible to complete additional control systems.

Unité de levage à rotation

FR

Ponts roulants électriques spéciaux avec suspension flexible de la traverse et chariot rotatif WR a quelques caractéristiques technologiques qui le distinguent des autres. L'avantage de ce type d'équipement de levage est la performance d'un large éventail de tâches de production, vous permettant de déplacer des charges en toute sécurité et efficacement et de faire pivoter automatiquement le dispositif de levage. Le retournement s'effectue à l'aide directe du chariot pivotant dont est équipée la grue. Capacité de charge de 5 à 35 tonnes. Mode de rotation du chariot à 180 degrés. En fonction des conditions de fonctionnement et des caractéristiques de la charge transportée, il est possible de compléter des systèmes de contrôle supplémentaires.

Грузоподъемный механизм с вращающейся тележкой

RU

Краны мостовые электрические специальные с гибким подвесом траверсы и вращающейся тележкой WR "WIMAC" обладает некоторыми технологическими особенностями, которые выделяют его на фоне остальных. Преимущество данной разновидности грузоподъемного оборудования - это выполнение широкого спектра производственных задач, позволяя безопасно и эффективно перемещать грузы и автоматически поворачивать грузозахватное устройство. Поворот происходит при непосредственной помощи поворотной тележки, которым и оснащен кран. Грузоподъемность от 5 до 35 тонн. Режим вращения тележки 180 градусов. В зависимости от условий эксплуатации и характеристик перемещаемого груза возможно укомплектовать дополнительными системы управления.

WE ENGINEERED
THE BEST TO
PRESENT TO YOU



Optional Features / Caractéristique Optionnelles / Дополнительные возможности



Double (variable) speed / Frequency inverter driven motors

Moteurs à double vitesse (variable)/variateur de fréquence

Двигатели с двойной переменной скоростью для регулирования частоты переменного напряжения



Frequency inverter control system

Système de contrôle de variateur de fréquence

Частотный преобразователь



Thermistor application in lifting motors

Application du thermistance dans les moteurs de levage

Эксплуатация термисторного подъемного двигателя



Over-weight protection

Protection contre le surpoids

Ограничитель грузоподъемности и защита от перегрузки



Remote Control

Télécommande

Дистанционное управление

Technical Drawing / Dessin Technique / Технический чертёж

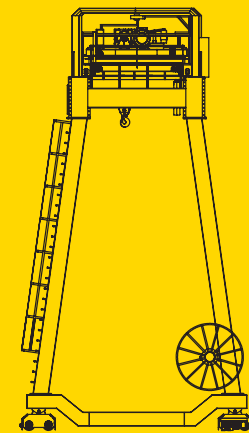
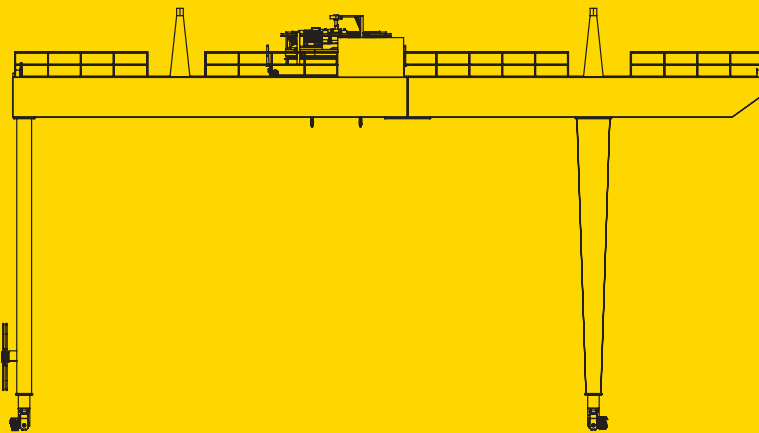
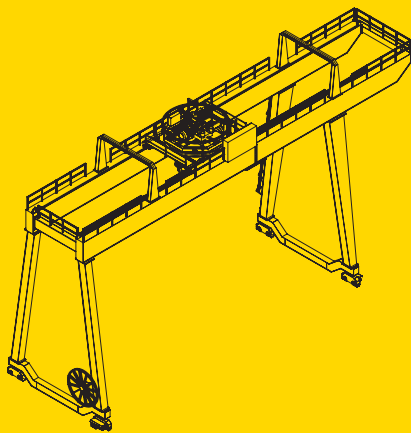

Technical Features / Caractéristiques Techniques / Технические параметры

CAPACITY SWL (Ton)	PRODUCT CODE	WIRE DIAMETER (mm)	ROPE REEVING	LIFTING SPEED (m/min)	LIFTING MOTOR POWER (kW)	DUTY CODE		HOIST TRAVELLING SPEED (m/min)	TRAVELLING MOTOR POWER (kW)	HOIST ROTATING SPEED (rpm) (180°)	ROTATING MOTOR POWER (kW)	DYNAMIC TEST LOADING (Swl+%10) (Kg)	STATIC TEST LOADING (Swl+%25) (Kg)
						FEM	ISO						
CAPACITÉ CTS (Tonne)	CODE PRODUIT	DIAMÈTRE DU FIL (mm)	CORDE HARNAIS	VITESSE DE LEVAGE (m/min)	PUISSANCE DU MOTEUR DE LEVAGE (kW)	FEM	ISO	PALAN VITESSE DE DÉPLACEMENT (m/min)	HISSE LA PUISSANCE DU MOTEUR (kW)	VITESSE PORTIQUE DE VOYAGES (rpm) (180°)	PORTAIL VOYAGE PUISSANCE DU MOTEUR (kW)	TEST DE DYNAMIQUE CHARGEMENT (CTS+%10) (Kg)	TEST DE STATIQUE CHARGEMENT (CTS+%25) (Kg)
ЕМКОСТЬ БРН (ТОННА)	КОД ИЗДЕЛИЯ ПРОДУКЦИИ	ПРОВОД ДИАМЕТРА (мм)	ВЕРЕВОЧНЫЙ ЖГУТ	ПОДЪЕМ СКОРОСТЬ (м/мин)	ПОДЪЕМ МОЩНОСТЬ ДВИГАТЕЛЯ (кВт)	FEM	ISO	ПОДЪЕМНИК СКОРОСТЬ ПЕРЕДАЧИ (м / мин)	ХОД МОЩНОСТЬ ДВИГАТЕЛЯ (кВт)	ПОДЪЕМНИК СКОРОСТЬ ВРАЩЕНИЯ (об / с) (180 °)	ВРАЩЕНИЕ МОЩНОСТЬ ДВИГАТЕЛЯ (кВт)	ДИНАМИЧЕСКИЙ ТЕСТОВАЯ ЗАГРУЗКА (БРН + % 10) (КГ)	СТАТИЧЕСКИЙ ТЕСТОВАЯ ЗАГРУЗКА (БРН + % 25) (КГ)
10	WR 100	2X8	2x 4/1	0...4,1	2X4	3m	M6	3,08...15,4	1,1	0...75	1,1	11000	12500
16	WR 160	2X12	2x 4/1	0...3,8	2X5,5	3m	M6	2,92...14,6	1,5	0...60	1,5	17600	20000
20	WR 200	2X14	2x 4/1	0...3,6	2X7,5	5m	M8	3...15	2,2	0...60	2,2	22000	25000
25	WR 250	2X14	2x 4/1	0...3,1	2X7,5	4m	M7	2,86...14,3	2X1,1	0...60	2X1,1	27500	31250
32	WR 320	2X16	2x 6/1	0...3,0	2X11	3m	M6	2,84...14,2	2X1,5	0...45	2X1,5	35200	40000



WT-M

Monorail Winch

EN

Monorail wire rope crane WT-M is a lifting mechanism for overhead cranes with a lifting capacity from 3200 kgs to 20,000 kgs in general industrial design. Monorail wire rope hoist WT-M is mainly used with double-rail running gear on double-girder overhead cranes. The lifting mechanism of the overhead crane is designed to install a load lifting mechanism on it and is equipped with a movement mechanism along the span of the overhead crane. The compact design allows you to raise, lower the load, hold it at the required height and move it within the entire length of the track. Lifting mechanisms complete the electric drive, gearbox, shafts, auxiliary lifting mechanism and cable drums, weights and equipment. At the request of the customer, it is possible to additionally install control mechanisms by our experienced constructors.

Treui mono rail

FR

La grue à câble monorail WT-M est un mécanisme de levage pour ponts roulants d'une capacité de levage de 3200 kg à 20 000 kg en conception industrielle générale et antidéflagrante. Le palan à câble monorail WT-M est principalement utilisé avec les trains roulants à double rail sur les ponts roulants bipoutre. Le mécanisme de levage du pont roulant est conçu pour y installer un mécanisme de levage de charge et est équipé d'un mécanisme de déplacement le long de la travée du pont roulant. La conception compacte vous permet de soulever, d'abaisser la charge, de la maintenir à la hauteur requise et de la déplacer sur toute la longueur de la voie. Des mécanismes de levage complètent l'entraînement électrique, la boîte de vitesses, les arbres, le mécanisme de levage auxiliaire et les tambours de câble, les poids et l'équipement. A la demande du client, il est possible d'installer en plus des mécanismes de contrôle par nos constructeurs expérimentés.

Электрическая канатная таль

RU

Канатный подъемный кран WT-M "WIMAC" - подъемный механизм для мостовых кранов грузоподъемностью от от 3200 до 20 000 кг тон в общепромышленном и взрывобезопасном исполнении. Канатная таль WT-M "WIMAC" применяется, главным образом, с двухрельсовым ходовым механизмом на двухбалочных мостовых кранах. Механизм подъема мостового крана предназначена для установки на ней механизма подъема груза и оснащена механизмом передвижения вдоль пролета мостового крана. Компактная конструкция позволяет поднимать, опускать груз, удерживать его на требуемой высоте и перемещать его в пределах всей длины рельсовых путей. Механизмы подъема комплектуют электропривод, редуктор, валы, вспомогательный механизм подъема и тросовые барабаны, массы и комплектации. По требованию заказчика можно дополнительно установить механизмы управления путем наших опытных конструкторов.

WE ENGINEERED
THE BEST TO
PRESENT TO YOU



Optional Features / Caractéristique Optionnelles / Дополнительные возможности



Double (variable) speed / Frequency inverter driven motors

Moteurs à double vitesse (variable)/variateur de fréquence

Двигатели с двойной переменной скоростью для регулирования частоты переменного напряжения



Frequency inverter control system

Système de contrôle de variateur de fréquence

Частотный преобразователь



Thermistor application in lifting motors

Application du thermistance dans les moteurs de levage

Эксплуатация термисторного подъемного двигателя



Over-weight protection

Protection contre le surpoids

Ограничитель грузоподъемности и защита от перегрузки



Remote Control

Télécommande

Дистанционное управление

Technical Drawing / Dessin Technique / Технический чертёж

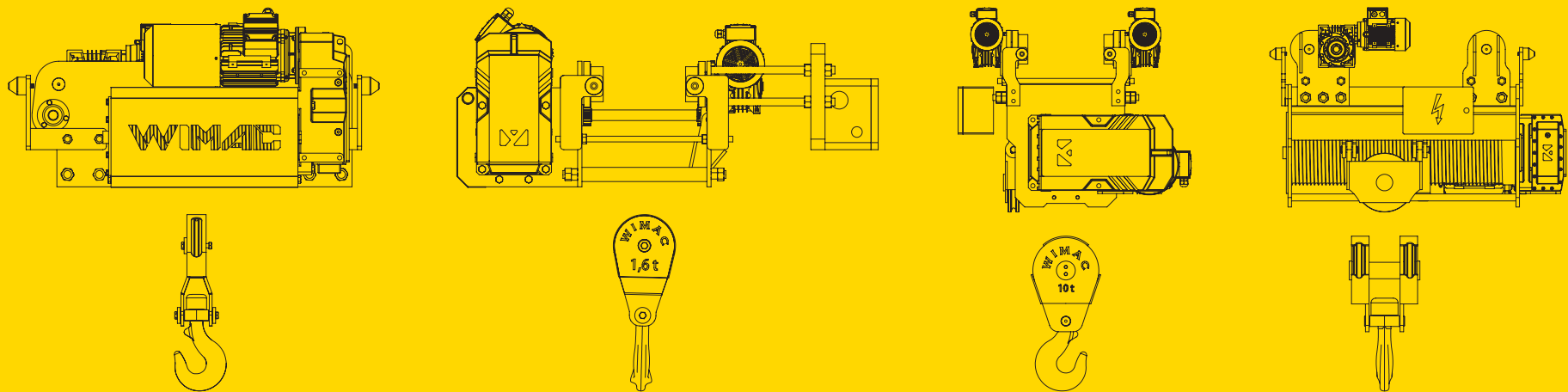

Technical Features / Caractéristiques Techniques / Технические параметры

CAPACITY SWL (Ton)	PRODUCT CODE	LIFTING HEIGHT (m)	WIRE DIAMETER (mm)	ROPE REEVING	LIFTING SPEED (m/min)	LIFTING MOTOR POWER (kW)	DUTY CODE		HOIST TRAVELLING SPEED (m/min)	TRAVELLING MOTOR POWER (kW)	DYNAMIC TEST LOADING (Swl+%10) (Kg)	STATIC TEST LOADING (Swl+%25) (Kg)
							FEM	ISO				
CAPACITÉ CTS (Tonne)	CODE PRODUIT	HAUTEUR DE LEVAGE (m)	DIAMÈTRE DU FIL (mm)	CORDE HARNAIS	VITESSE DE LEVAGE (m/min)	PUISSANCE DU MOTEUR DE LEVAGE (kW)	FEM	ISO	PALAN VITESSE DE DÉPLACEMENT (m/min)	HISSER LA PUISSANCE DU MOTEUR (kW)	TEST DE DYNAMIQUE CHARGEMENT (CTS+%10) (Kg)	TEST DE STATIQUE CHARGEMENT (CTS+%25) (Kg)
ЕМКОСТЬ БРН (ТОНН)	КОД ИЗДЕЛИЯ продукции	ПОДЪЕМ В ВЫСОТУ (м)	ПРОВОД ДИАМЕТРА (мм)	ВЕРЕВОЧНЫЙ ЖГУТ	ПОДЪЕМ СКОРОСТЬ (м/мин)	ПОДЪЕМ МОЩНОСТЬ ДВИГАТЕЛЯ (кВт)	FEM	ISO	ПОДЪЕМНИК СКОРОСТЬ ПЕРЕДАЧИ (м/мин)	ХОД МОЩНОСТЬ ДВИГАТЕЛЯ (кВт)	ДИНАМИЧЕСКАЯ ТЕСТОВАЯ ЗАГРУЗКА (БРН + %10) (КГ)	СТАТИЧЕСКАЯ ТЕСТОВАЯ ЗАГРУЗКА (БРН + % 25) (КГ)
3,2	WT-M 32	6, 8, 10, 12	6	4/1	0...5,0	3	3m	M6	3,08...15,4	0,37	3520	4000
5	WT-M 50	6, 8, 10, 12	8	4/1	0...4,1	4	3m	M6	3,08...15,4	0,55	5500	6250
6,3	WT-M 63	6, 8, 10, 12	10	4/1	0...4,0	5,5	5m	M8	3,08...15,4	0,75	6930	7875
8	WT-M 80	6, 8, 10, 12	12	4/1	0...3,8	5,5	4m	M7	3,04...15,2	0,75	8800	10000
10	WT-M 100	6, 8, 10, 12	14	4/1	0...3,6	7,5	3m	M6	3...15	1,1	11000	12500
12,5	WT-M 125	6, 8, 10, 12	14	4/1	0...3,4	7,5	2m	M5	2,98...14,9	1,1	13750	15625
16	WT-M 160	6, 8, 10, 12	16	4/1	0...3,2	11	5m	M8	2,92...14,6	1,5	17600	20000
20	WT-M 200	6, 8, 10, 12	18	4/1	0...3,1	15	5m	M8	2,9...14,5	2,2	22000	25000



WT - D

Hoisting Trolley

EN

Wimac Crane manufactures trolleys for overhead cranes with lifting capacity from 5 to 400 tons in general industrial and explosion-proof design. Cargo trolleys are manufactured in compliance with all advanced technologies, materials, manufactured and supplied as complete with overhead cranes, or separately. The load trolley of an overhead crane or simply a crane trolley is designed to install a load lifting mechanism on it and is equipped with a mechanism for moving the trolley itself along the span of the overhead crane. The compact design allows you to raise, lower the load, hold it at the required height and move it within the entire length of the track. Cargo trolleys can be manufactured by our experienced designers at the request of the customer.

Chariot de levage

FR

Wimac Crane fabrique des chariots pour ponts roulants d'une capacité de levage de 5 à 400 tonnes en conception industrielle générale et antidéflagrante. Les chariots de chargement sont fabriqués conformément à toutes les technologies et matériaux de pointe, fabriqués et fournis complets avec des ponts roulants ou séparément. Le chariot de charge d'un pont roulant ou simplement d'un chariot de grue est conçu pour y installer un mécanisme de levage de charge et est équipé d'un mécanisme permettant de déplacer le chariot lui-même le long de la travée du pont roulant. La conception compacte vous permet de soulever, d'abaisser la charge, de la maintenir à la hauteur requise et de la déplacer sur toute la longueur de la voie. Des chariots de cargaison peuvent être fabriqués par nos concepteurs expérimentés à la demande du client.

Грузовые тележки мостового крана

RU

Мы изготавливаем грузовые тележки для мостовых кранов грузоподъемностью от 5 до 150 тонн в общепромышленном и взрывобезопасном исполнении. Грузовые тележки WT-D "WIMAC" изготавливаются с соблюдением всех передовых технологий, материалов, производятся и поставляются как в комплекте с мостовыми кранами, так и отдельно. Грузовая тележка мостового крана или просто крановая тележка предназначена для установки на ней механизма подъема груза и оснащена механизмом передвижения самой тележки вдоль пролета мостового крана. Компактная конструкция позволяет поднимать, опускать груз, удерживать его на требуемой высоте и перемещать его в пределах всей длины рельсовых путей. Грузовые тележки по требованию заказчика могут изготавливаться нашими опытными конструкторами.

WE ENGINEERED
THE BEST TO
PRESENT TO YOU



Optional Features / Caractéristique Optionnelles / Дополнительные возможности



Double (variable) speed / Frequency inverter driven motors

Moteurs à double vitesse (variable)/variateur de fréquence

Двигатели с двойной переменной скоростью для регулирования частоты переменного напряжения



Frequency inverter control system

Système de contrôle de variateur de fréquence

Частотный преобразователь



Thermistor application in lifting motors

Aplication du thermistance dans les moteurs de levage

Эксплуатация термисторного подъемного двигателя



Over-weight protection

Protection contre le surpoids

Ограничитель грузоподъемности и защита от перегрузки



Remote Control

Télécommande

Дистанционное управление

Technical Drawing / Dessin Technique / Технический чертёж

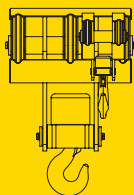
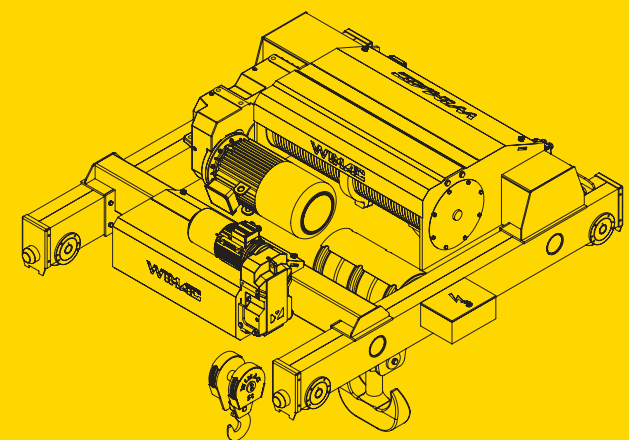
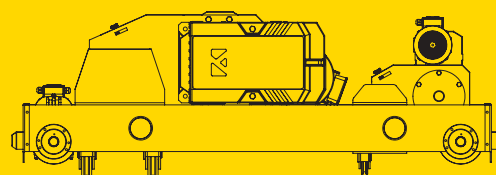
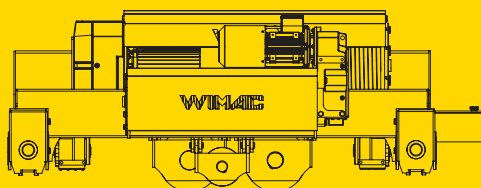

Technical Features / Caractéristiques Techniques / Технические параметры

CAPACITY SWL (Ton)	PRODUCT CODE	LIFTING HEIGHT (m)	WIRE DIAMETER (mm)	ROPE REEVING	LIFTING SPEED (m/min)	LIFTING MOTOR POWER (kW)	DUTY CODE		HOIST TRAVELLING SPEED (m/min)	TRAVELLING MOTOR POWER (kW)	DYNAMIC TEST LOADING (Swl+%10) (Kg)	STATIC TEST LOADING (Swl+%25) (Kg)
							FEM	ISO				
CAPACITÉ CTS (Tonne)	CODE PRODUIT	HAUTEUR DE LEVAGE (m)	DIAMÈTRE DU FIL (mm)	CORDE HARNAIS	VITESSE DE LEVAGE (m/min)	PUISSANCE DU MOTEUR DE LEVAGE (kW)	FEM	ISO	PALAN VITESSE DE DÉPLACEMENT (m/min)	HISSE LA PUISSANCE DU MOTEUR (kW)	TEST DE DYNAMIQUE CHARGEMENT (CTS+%10) (Kg)	TEST DE STATIQUE CHARGEMENT (CTS+%25) (Kg)
ЕМКОСТЬ БРН (ТОНН)	КОД ИЗДЕЛИЯ ПРОДУКЦИИ	ПОДЪЕМ В ВЫСОТУ (м)	ПРОВОД ДИАМЕТРА (мм)	ВЕРЕВОЧНЫЙ ЖГУТ	ПОДЪЕМ СКОРОСТЬ (м/мин)	ПОДЪЕМ МОЩНОСТЬ ДВИГАТЕЛЯ (кВт)	FEM	ISO	ПОДЪЕМНИК СКОРОСТЬ ПЕРЕДАЧИ (м/мин)	ХОД МОЩНОСТЬ ДВИГАТЕЛЯ (кВт)	ДИНАМИЧЕСКАЯ ТЕСТОВАЯ ЗАГРУЗКА (БРН + %10) (КГ)	СТАТИЧЕСКАЯ ТЕСТОВАЯ ЗАГРУЗКА (БРН + % 25) (КГ)
3,2	WT - D 32	6, 8, 10, 12	6	4/1	0...5,0	3	3m	M6	3,08...15,4	0,37	3520	4000
5	WT - D 50	6, 8, 10, 12	8	4/1	0...4,1	4	3m	M6	3,08...15,4	0,55	5500	6250
6,3	WT - D 63	6, 8, 10, 12	10	4/1	0...4,0	5,5	5m	M8	3,08...15,4	0,75	6930	7875
8	WT - D 80	6, 8, 10, 12	12	4/1	0...3,8	5,5	4m	M7	3,04...15,2	0,75	8800	10000
10	WT - D 100	6, 8, 10, 12	14	4/1	0...3,6	7,5	3m	M6	3...15	1,1	11000	12500
12,5	WT - D 125	6, 8, 10, 12	14	4/1	0...3,4	7,5	2m	M5	2,98...14,9	1,1	13750	15625
16	WT - D 160	6, 8, 10, 12	16	4/1	0...3,2	11	5m	M8	2,92...14,6	1,5	17600	20000
20	WT - D 200	6, 8, 10, 12	18	4/1	0...3,1	15	5m	M8	2,9...14,5	2,2	22000	25000
25	WT - D 250	6, 8, 10, 12	22	6/1	0...3,1	15	4m	M7	2,86...14,3	2x1,1	27500	31250
32	WT - D 320	6, 8, 10, 12	22	6/1	0...3,0	18,5	5m	M8	2,84...14,2	2x1,5	35200	40000
40	WT - D 400	6, 8, 10, 12	24	6/1	0...2,8	22	3m	M6	2,84...14,2	2x1,5	44000	50000
50	WT - D500	6, 8, 10, 12	26	8/1	0...2,6	30	4m	M7	2,8...14	2x2,2	55000	62500



WJ

EN
Jib Cranes

Jib crane WJ is designed for lifting, lowering and horizontal movement of cargo. The crane arm rotates around the axis of the column fixed to the foundation. The rotation of the crane is carried out by means of manual pulling by the handle of the pulling chain. Lifting, lowering and moving the load along the crane console is carried out by means of a manual or electric hoist. Additional characteristics - explosion-proof design, column diameter, type of foundation and fastening, speed of lifting and movement, type of power supply, presence of an electric drive for swing and movement of the boom, radio / remote control. Our company offers jib cranes in a wide variety of designs: on a support column, with attachment to an existing column, with attachment to a wall, based on an I-beam, based on a steel or aluminum profile.

FR
Potence

La grue à flèche WJ est conçue pour le levage, l'abaissement et le mouvement horizontal de la cargaison. Le bras de grue tourne autour de l'axe de la colonne fixée à la fondation. La rotation de la grue s'effectue au moyen d'une traction manuelle par la poignée de la chaîne de traction. Le levage, l'abaissement et le déplacement de la charge le long de la console de la grue s'effectuent au moyen d'un palan manuel ou électrique. Caractéristiques supplémentaires - conception antidéflagrante, diamètre de la colonne, type de fondation et de fixation, vitesse de levage et de déplacement, et de déplacement, type d'alimentation, présence d'un entraînement électrique pour le pivotement et le mouvement de la flèche, radio / télécommande. Notre société propose des potences dans une grande variété de conceptions: sur colonne de support, avec fixation sur une colonne existante, avec fixation sur un mur, sur la base d'une poutre en I, sur la base d'un profilé en acier ou en aluminium.

RU
Консольные краны

Консольный кран WJ "WIMAC" предназначен для подъема, опускания и горизонтального перемещения груза. Консоль крана вращается вокруг оси колонны, закрепленной на фундаменте. Вращение крана осуществляется посредством ручной тяги за ручку тяговой цепи. Подъем, опускание и перемещение груза по консоли крана осуществляется посредством ручной или электрической тали. Дополнительные характеристики - взрывозащищенное исполнение, диаметр колонны, тип фундамента и крепления, скорость подъема и передвижения, тип питания, наличие электропривода поворота и перемещения стрелы, радио/пультавое управление. Наша компания предлагает консольные краны в самом разном исполнении: на опорной колонне, с креплением к существующей колонне, с креплением к стене, на основе двутавровой балки, на основе стального или алюминиевого профиля.

WE ENGINEERED
THE BEST TO
PRESENT TO YOU



Optional Features / Caractéristique Optionnelles / Дополнительные возможности



Double (variable) speed / Frequency inverter driven motors

Moteurs à double vitesse (variable)/variateur de fréquence

Двигатели с двойной переменной скоростью для регулирования частоты переменного напряжения



Frequency inverter control system

Système de contrôle de variateur de fréquence

Частотный преобразователь



Thermistor application in lifting motors

Application du thermistance dans les moteurs de levage

Эксплуатация термисторного подъемного двигателя



Over-weight protection

Protection contre le surpoids

Ограничитель грузоподъемности и защита от перегрузки



Remote Control

Télécommande

Дистанционное управление

Technical Drawing / Dessin Technique / Технический чертёж

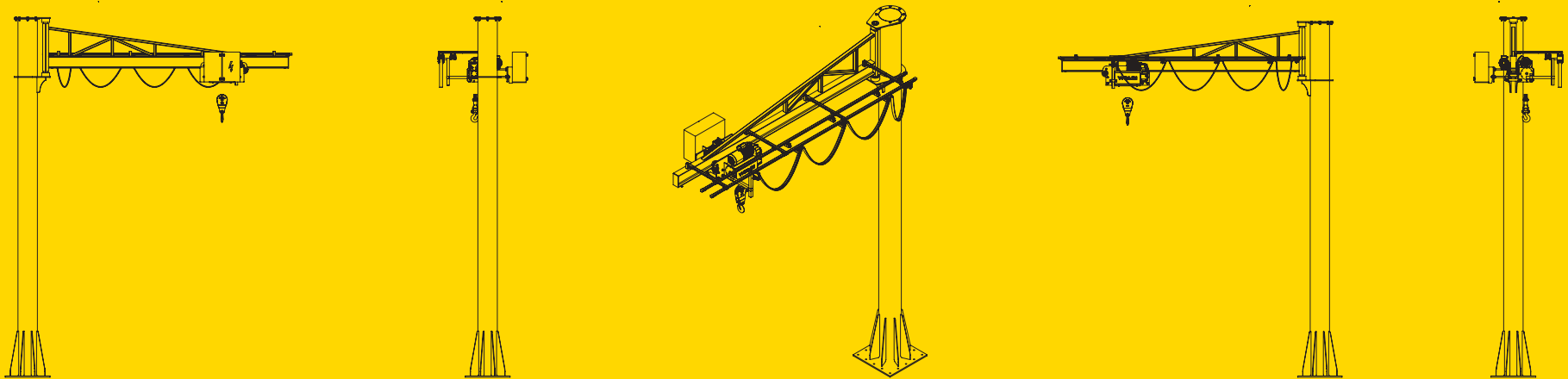

Technical Features / Caractéristiques Techniques / Технические параметры

CAPACITY SWL (Ton)	PRODUCT CODE	LIFTING HEIGHT (m)	WIRE DIAMETER (mm)	ROPE REEVING	LIFTING SPEED (m/min)	LIFTING MOTOR POWER (kW)	DUTY CODE		HOIST TRAVELLING SPEED (m/min)	TRAVELLING MOTOR POWER (kW)	DYNAMIC TEST LOADING (Swl+%10) (Kg)	STATIC TEST LOADING (Swl+%25) (Kg)
							FEM	ISO				
CAPACITÉ CTS (Tonne)	CODE PRODUIT	HAUTEUR DE LEVAGE (m)	DIAMÈTRE DU FIL (mm)	CORDE HARNAIS	VITESSE DE LEVAGE (m/min)	PUISSANCE DU MOTEUR DE LEVAGE (kW)	FEM	ISO	PALAN VITESSE DE DÉPLACEMENT (m/min)	HISSER LA PUISSANCE DU MOTEUR (kW)	TEST DE DYNAMIQUE CHARGEMENT (CTS+%10) (Kg)	TEST DE STATIQUE CHARGEMENT (CTS+%25) (Kg)
ЕМКОСТЬ БРН (ТОНН)	КОД ИЗДЕЛИЯ ПРОДУКЦИИ	ПОДЪЕМ В ВЫСОТУ (м)	ПРОВОД ДИАМЕТРА (мм)	ВЕРЕВОЧНЫЙ ЖГУТ	ПОДЪЕМ СКОРОСТЬ (м/мин)	ПОДЪЕМ МОЩНОСТЬ ДВИГАТЕЛЯ (кВт)	FEM	ISO	ПОДЪЕМНИК СКОРОСТЬ ПЕРЕДАЧИ (м/мин)	ХОД МОЩНОСТЬ ДВИГАТЕЛЯ (кВт)	ДИНАМИЧЕСКАЯ ТЕСТОВАЯ ЗАГРУЗКА (БРН + %10) (КГ)	СТАТИЧЕСКАЯ ТЕСТОВАЯ ЗАГРУЗКА (БРН + % 25) (КГ)
3,2	WJ 32	6, 8, 10, 12	6	4/1	0...5,0	3	3m	M6	3,08...15,4	0,37	3520	4000
5	WJ 50	6, 8, 10, 12	8	4/1	0...4,1	4	3m	M6	3,08...15,4	0,55	5500	6250
6,3	WJ 63	6, 8, 10, 12	10	4/1	0...4,0	5,5	5m	M8	3,08...15,4	0,75	6930	7875
8	WJ 80	6, 8, 10, 12	12	4/1	0...3,8	5,5	4m	M7	3,04...15,2	0,75	8800	10000
10	WJ 100	6, 8, 10, 12	14	4/1	0...3,6	7,5	3m	M6	3...15	1,1	11000	12500
12,5	WJ 125	6, 8, 10, 12	14	4/1	0...3,4	7,5	2m	M5	2,98...14,9	1,1	13750	15625
16	WJ 160	6, 8, 10, 12	16	4/1	0...3,2	11	5m	M8	2,92...14,6	1,5	17600	20000
20	WJ 200	6, 8, 10, 12	18	4/1	0...3,1	15	5m	M8	2,9...14,5	2,2	22000	25000



WW

Wall Cranes

EN

The wall crane-WW design is a new solution for low rooms where the existing space needs to be used as efficiently as possible. Versatility, simplicity and ergonomics are the main characteristics of this product. Wall-mounted jib cranes are attached directly to building walls or to columns. Such cranes are designed for mechanization of work within a limited area. A steel plate is welded to the end of the profile, by means of which the bracket is attached to the bearing tube using four bolted connections. Therefore, the installation is very simple and convenient. The wall crane is well combined with the use of a hand or electric hoist with additional lifting devices, for example, for transferring a welding machine.

Grue murale

FR

La conception de grue murale-WW est une nouvelle solution pour les pièces basses où l'espace existant doit être utilisé aussi efficacement que possible. Polyvalence, simplicité et ergonomie sont les principales caractéristiques de ce produit. Les potences murales sont fixées directement aux murs du bâtiment ou aux colonnes. De telles grues sont conçues pour la mécanisation du travail dans une zone limitée. Une plaque d'acier est soudée à l'extrémité du profilé, au moyen de laquelle le support est fixé au tube porteur à l'aide de quatre connexions boulonnées. Par conséquent, l'installation est très simple et pratique. La grue murale est bien combinée avec l'utilisation d'un palan manuel ou électrique avec des dispositifs de levage supplémentaires, par exemple pour transférer une machine à souder.

Настенный консольный кран

RU

Конструкция консольного крана-WW "WIMAC" - новое решение для низких помещений, где существующее пространство необходимо использовать максимально эффективно. Универсальность, простота и эргономичность - вот основные характеристики данного продукта. Настенные консольные краны крепят непосредственно на стены зданий или к колоннам. Такие краны предназначены для механизации работ в пределах ограниченной зоны. К концу профиля приваривается стальная пластина, посредством которой консоль крепится к подшипниковой трубе при помощи четырех болтовых соединений. Поэтому установка очень проста и удобна. Консольный кран "WIMAC" хорошо сочетается с использованием ручного или электротельфера с дополнительными подъемными устройствами, например, для переноса сварочного аппарата.

WE ENGINEERED
THE BEST TO
PRESENT TO YOU



Optional Features / Caractéristique Optionnelles / Дополнительные возможности



Double (variable) speed / Frequency inverter driven motors

Moteurs à double vitesse (variable)/variateur de fréquence

Двигатели с двойной переменной скоростью для регулирования частоты переменного напряжения



Frequency inverter control system

Système de contrôle de viateur du fréquence

Частотный преобразователь



Thermistor application in lifting motors

Aplication du thermistance dans les moteurs de levage

Эксплуатация термисторного подъемного двигателя



Over-weight protection

Protection contre le surpoids

Ограничитель грузоподъемности и защита от перегрузки



Remote Control

Télécommande

Дистанционное управление

Technical Drawing / Dessin Technique / Технический чертёж

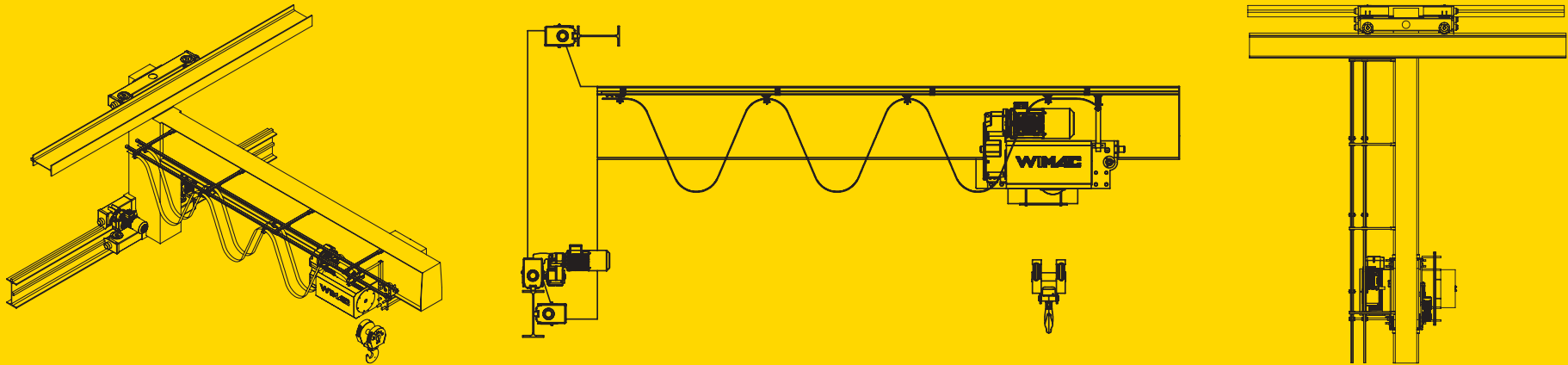

Technical Features / Caractéristiques Techniques / Технические параметры

CAPACITY SWL (Ton)	PRODUCT CODE	LIFTING HEIGHT (m)	WIRE DIAMETER (mm)	ROPE REEVING	LIFTING SPEED (m/min)	LIFTING MOTOR POWER (kW)	DUTY CODE		HOIST TRAVELLING SPEED (m/min)	TRAVELLING MOTOR POWER (kW)	DYNAMIC TEST LOADING (Swl+%10) (Kg)	STATIC TEST LOADING (Swl+%25) (Kg)
							FEM	ISO				
CAPACITÉ CTS (Tonne)	CODE PRODUIT	HAUTEUR DE LEVAGE (m)	DIAMÈTRE DU FIL (mm)	CORDE HARNAIS	VITESSE DE LEVAGE (m/min)	PUISSANCE DU MOTEUR DE LEVAGE (kW)	FEM	ISO	PALAN VITESSE DE DÉPLACEMENT (m/min)	HISSE LA PUISSANCE DU MOTEUR (kW)	TEST DE DYNAMIQUE CHARGEMENT (CTS+%10) (Kg)	TEST DE STATIQUE CHARGEMENT (CTS+%25) (Kg)
ЕМКОСТЬ БРН (ТОНН)	КОД ИЗДЕЛИЯ ПРОДУКЦИИ	ПОДЪЕМ В ВЫСОТУ (м)	ПРОВОД ДИАМЕТРА (мм)	ВЕРЕВОЧНЫЙ ЖГУТ	ПОДЪЕМ СКОРОСТЬ (м/мин)	ПОДЪЕМ МОЩНОСТЬ ДВИГАТЕЛЯ (кВт)	FEM	ISO	ПОДЪЕМНИК СКОРОСТЬ ПЕРЕДАЧИ (м/мин)	ХОД МОЩНОСТЬ ДВИГАТЕЛЯ (кВт)	ДИНАМИЧЕСКАЯ ТЕСТОВАЯ ЗАГРУЗКА (БРН + %10) (КГ)	СТАТИЧЕСКАЯ ТЕСТОВАЯ ЗАГРУЗКА (БРН + % 25) (КГ)
3,2	WW 32	6, 8, 10, 12	6	4/1	0...5,0	3	3m	M6	3,08...15,4	0,37	3520	4000
5	WW 50	6, 8, 10, 12	8	4/1	0...4,1	4	3m	M6	3,08...15,4	0,55	5500	6250
6,3	WW 63	6, 8, 10, 12	10	4/1	0...4,0	5,5	5m	M8	3,08...15,4	0,75	6930	7875
8	WW 80	6, 8, 10, 12	12	4/1	0...3,8	5,5	4m	M7	3,04...15,2	0,75	8800	10000
10	WW 100	6, 8, 10, 12	14	4/1	0...3,6	7,5	3m	M6	3...15	1,1	11000	12500
12,5	WW 125	6, 8, 10, 12	14	4/1	0...3,4	7,5	2m	M5	2,98...14,9	1,1	13750	15625
16	WW 160	6, 8, 10, 12	16	4/1	0...3,2	11	5m	M8	2,92...14,6	1,5	17600	20000
20	WW 200	6, 8, 10, 12	18	4/1	0...3,1	15	5m	M8	2,9...14,5	2,2	22000	25000



WGW

EN**Ground Winches**

Ground winches are different crane models to pull and lift the required load by connecting to a fixed place. They are generally used in construction, mining and forestry industries. They are also used in underground cable pulling works. They are produced in different tonnages. Reducer, drum, motor, brake, panel and connection chassis form the main parts.

FR**Treuil Au Sol**

Les treuils au sol sont différents modèles de grues pour tirer et soulever la charge requise en se connectant à un endroit fixe. Ils sont généralement utilisés dans les secteurs de la construction, des mines et de la foresterie. Ils sont également utilisés dans les travaux de tirage de câbles souterrains. Ils sont produits en différents tonnages. Le réducteur, le tambour, le moteur, le frein, le panneau et le châssis de connexion constituent les pièces principales.

RU**Наземный кран**

Наземные краны - это модели кранов, которые используются на земле для подъема желаемого груза путем присоединения к фиксированному месту. Обычно используется в строительстве, металлургии горно добывающих предприятиях каменный уголь. Их используют в лесной промышленности. Они также используются при прокладке кабеля под землей. Выпускаются в разном модификационном тоннаже. Барабан редуктора, двигатель, тормозная система, панель управления и соединительное шасси составляют основные части.



WE ENGINEERED
THE BEST TO
PRESENT TO YOU



Feeding Application / Application D'alimentation / Линия кормления



WE-SS

Semi Automated Container Apparatus / Appareil de Levage de Conteneurs Semi-Automatisé / Полу автоматический аппарат для контейнеров

WE-BR / Block Rotating Machines
 Machine Rotative de Bloc
 Поворотный блокиратор

WE-CL / Slabs Loading Apparatus
 Appareil de Chargement de Dalle
 съёмный аппарат

WE-CH / C Hook
 Crochet de levage
 Крюк для подъема

WE ENGINEERED
THE BEST TO
PRESENT TO YOU



Suppliers / Fournisseurs / Поставщикам

Schneider
Electric



YILMAZ
REDÜKTÖR



JUUKO



Fuji Electric



Ravon
www.ravon.com.tr

together
with
you



SIEMENS



ELK
MOTOR



elfatek



Lenze



AkzoNobel



OMRON



TRAMEC



finder
SWITCH TO THE FUTURE



Klemsan



magmaweld



Leuze electronic
the sensor people



VAHLE



ESIT



ERDEMİR



SKF



EMES
"1969'dan beri..."



1K
TROLLEY BUSBAR

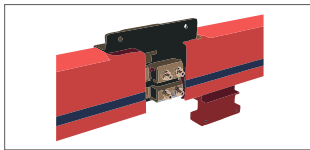

TOSYALI



KARDEMİR



FAG



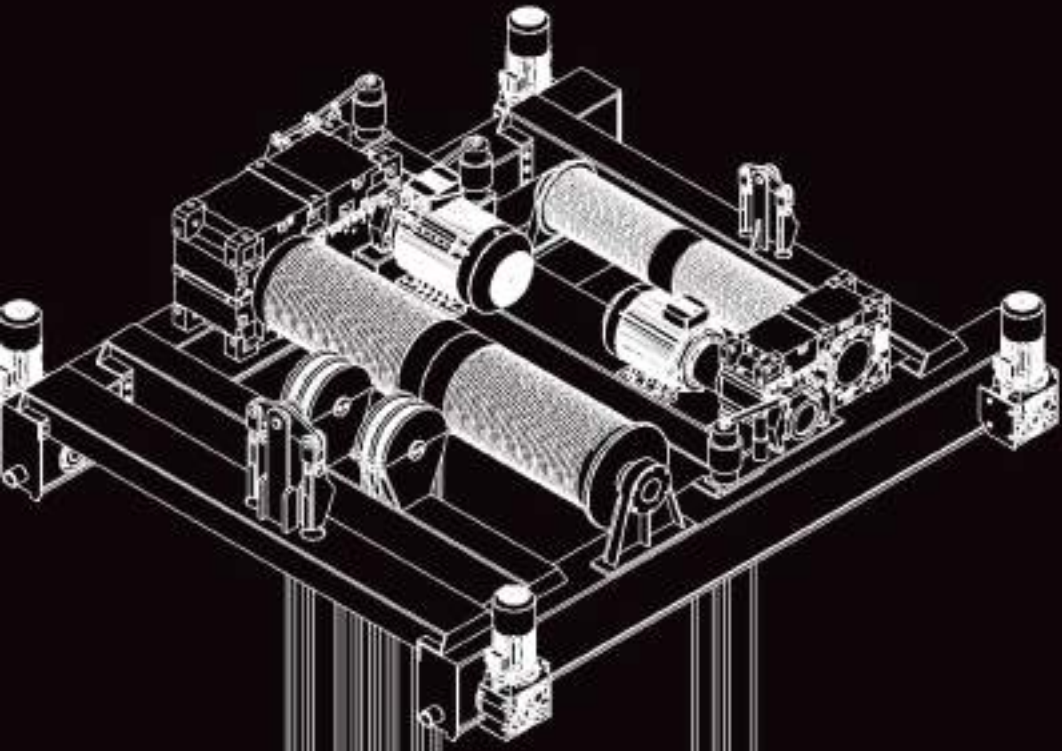

**WE ENGINEERED
THE BEST TO
PRESENT TO YOU**

 wimac.com.tr

